

# Manuel d'Installation pour Système de Pompe à Chaleur Air-Eau Monobloc

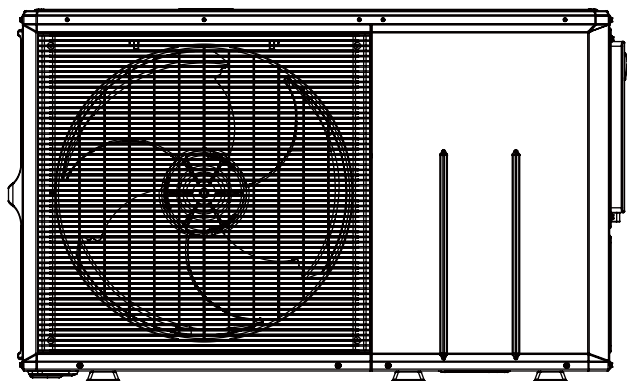

AW052MUCHA  
AW072MUCHA  
AW092MUCHA

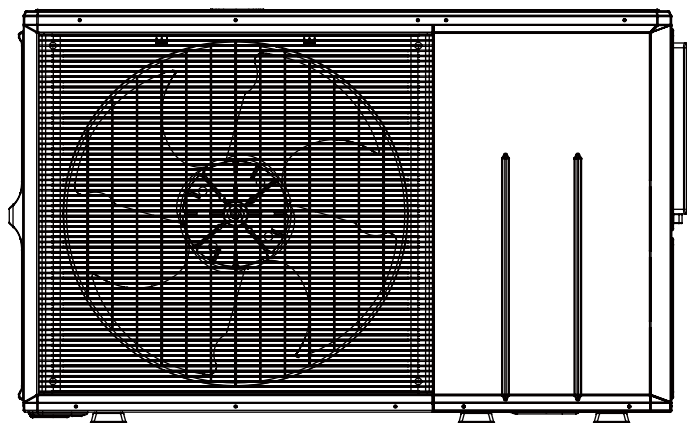

AW112MXCHA  
AW142MXCHA  
AW162MXCHA  
AW11NMXCHA  
AW14NMXCHA  
AW16NMXCHA

- Ce produit doit être installé par un personnel qualifié.
- Veuillez lire attentivement ce manuel avant l'installation.  
Cet appareil est rempli de réfrigérant R32.
- Conservez ce manuel pour référence future.

Instructions originales



# Contenu

Contenu	
Définitions.....	1
Sécurité .....	2
Accessoires .....	10
Transport et levage.....	11
Instructions d'installation .....	13
Câblage électrique et application .....	22
Installation et débogage. ....	27
Code d'échec.....	28
Instructions d'Opération pour le contrôleur.....	30
Opération d'essai et la performance.....	51
Déplacer et mise au rebut du climatiseur .....	52

## **⚠ Avertissement**

- Si le cordon d'alimentation est endommagé, il doit être remplacé par le fabricant, son agent de service ou des personnes qualifiées afin d'éviter un danger.
- Cet appareil n'est pas destiné à être utilisé par des personnes (y compris des enfants) ayant des capacités physiques, sensorielles ou mentales réduites. leurs capacités ou leur manque d'expérience et de connaissances, à moins qu'ils n'aient reçu une supervision ou des instructions concernant l'utilisation de l'appareil par une personne responsable de leur sécurité.
- Les enfants doivent être surveillés pour s'assurer qu'ils ne jouent pas avec l'appareil.
- Cet équipement n'est pas conçu pour fonctionner dans une zone ATEX.
- Cet appareil peut être utilisé par des enfants âgés de 8 ans et plus et des personnes ayant des capacités physiques, sensorielles ou physiques réduites. capacités mentales ou manque d'expérience et de connaissances s'ils ont reçu une supervision ou des instructions concernant utiliser l'appareil en toute sécurité et comprendre les risques encourus. Les enfants ne doivent pas jouer avec l'appareil. Le nettoyage et l'entretien par l'utilisateur ne doivent pas être effectués par des enfants sans surveillance.
- Les appareils ne sont pas destinés à être actionnés par un minuteur externe ou par un système de télécommande séparé.
- Tenez l'appareil et son cordon hors de portée des enfants de moins de 8 ans.
- Débranchez l'appareil de sa source d'alimentation pendant le service d'entretien et lors du remplacement de pièces.
- Si la déconnexion n'est pas prévue, une déconnexion avec un système de verrouillage en position isolée doit être prévue.
- Cet appareil est destiné à être utilisé par des utilisateurs experts ou formés dans les magasins, dans l'industrie légère et dans les fermes, ou pour utilisation commerciale par des profanes.
- Nous exigeons que ces appareils soient installés correctement par des techniciens d'installation qualifiés conformément aux instructions d'installation fournies avec l'appareil.
- L'appareil doit être installé conformément aux réglementations nationales en matière de câblage.
- Le câblage doit être effectué par un électricien qualifié. Tout le câblage doit être conforme aux codes électriques locaux.
- Des moyens de déconnexion, tels qu'un disjoncteur, qui peuvent fournir une déconnexion complète sur tous les pôles, doivent être incorporés dans le câblage fixe conformément aux règles de câblage. Utilisez un ELB (disjoncteur de fuite électrique). Non utilisé, cela provoquera un choc électrique ou un incendie. Les détails du type et du calibre des fusibles, ou du calibre des disjoncteurs / ELB sont détaillés dans la partie ci-dessous.
- La méthode de connexion de l'appareil à l'alimentation électrique et l'interconnexion des composants séparés sont détaillées dans ce manuel. Le schéma de câblage avec une indication claire des connexions et du câblage aux dispositifs de commande externes et au cordon d'alimentation est détaillé dans ce manuel. Le cordon de type H07RN-F ou de type électriquement équivalent doit être utilisé pour le raccordement électrique et l'interconnexion entre l'unité extérieure et l'unité intérieure. La taille du cordon est détaillé dans ce manuel.
- Les informations sur les dimensions de l'espace nécessaire pour une installation correcte de l'appareil, y compris les distances minimales autorisées par rapport aux structures adjacentes sont détaillées dans partie ci-dessous.

# Définitions

---

Avis: Les spécifications de ce manuel sont susceptibles d'être modifiées sans préavis afin que HAIER puisse apporter les dernières innovations à leurs clients.

Bien que tous les efforts soient déployés pour s'assurer que toutes les spécifications sont correctes, les erreurs d'impression échappent au contrôle de HAIER\*; HAIER ne pourra être tenu responsable de ces erreurs.

Attention: Ce produit ne doit pas être mélangé avec les ordures ménagères générales à la fin de sa durée de vie et il doit être retiré conformément aux les réglementations locales ou nationales appropriées d'une manière respectueuse de l'environnement.

En raison du fluide frigorigène, de l'huile et des autres composants contenus dans la pompe à chaleur, son démontage doit être effectué par un installateur professionnel conformément à la réglementation en vigueur. Contactez les autorités correspondantes pour plus d'informations.





Aucune partie de cette publication ne peut être reproduite, copiée, archivée ou transmise sous quelque forme que ce soit sans l'autorisation de Haier.

Dans le cadre de la politique d'amélioration continue de ses produits, Haier se réserve le droit d'apporter des modifications à tout moment sans notification préalable et sans être obligé de les introduire dans les produits vendus ultérieurement. Ce document peut donc fait l'objet de modifications au cours de la vie du produit.

HAIER s'efforce de proposer une documentation correcte et à jour. Malgré cela, les erreurs d'impression ne peuvent pas être contrôlées par HAIER et ne relèvent pas de sa responsabilité.

Par conséquent, certaines images ou données utilisées pour illustrer ce document peuvent ne pas faire référence à des modèles spécifiques. Aucune réclamation ne sera acceptées sur la base des données, illustrations et descriptions incluses dans ce manuel.

# Sécurité

	Lisez attentivement les précautions de ce manuel avant d'utiliser l'appareil.		Avertissement: Risque d'incendie/Matériaux inflammables. Ce produit contient du réfrigérant R32.
	Lisez le manuel d'utilisation.		Indicateur de service, lisez le manuel technique.

Après avoir lu ce manuel, remettez-le aux personnes qui utiliseront l'appareil.

L'utilisateur de l'appareil doit garder ce manuel à portée de main et le mettre à la disposition de ceux qui effectueront des réparations ou déplaceront l'appareil. Veuillez assurer que le manuel est mis à la disposition du nouvel utilisateur lorsque celui-ci change de main.

## ⚠ ATTENTION

- Demandez à votre revendeur ou à un personnel qualifié d'effectuer les travaux d'installation. N'essayez pas d'installer le climatiseur vous-même. Une installation incorrecte peut entraîner des fuites d'eau, des décharges électriques, un incendie ou une explosion.
- Tous les câbles doivent avoir le certificat d'authentification européen. Lors de l'installation, lorsque les câbles de raccordement se rompent, il faut s'assurer que le fil de terre est le dernier à se rompre.
- S'il y a une fuite de gaz réfrigérant pendant l'installation, ventilez immédiatement la zone. Des gaz toxiques peuvent être produits si le réfrigérant entre en contact avec le feu, et il y a un risque d'explosion.
- Assurez-vous que la connexion à la terre est correcte et fiable. Ne mettez pas l'appareil à la terre sur un tuyau de service, un paratonnerre ou un fil de terre téléphonique. Une mise à la terre imparfaite peut entraîner des décharges électriques.
- Le disjoncteur du climatiseur doit être un interrupteur omnipolaire et antidéflagrant. La distance entre ses deux contacts ne doit pas être inférieure à 3 mm. De tels moyens de déconnexion doivent être incorporés dans le câblage.
- Les prises électriques doivent être placées à moins de 1 mètre au-dessus du climatiseur au lieu d'être installées directement sous l'unité. Assurez-vous de ne pas utiliser de flammes nues, d'équipements électriques à haute statique ou à haute température, etc. à proximité de la pompe à chaleur.
- N'utilisez pas de moyens pour accélérer le processus de dégivrage ou pour nettoyer, autres que ceux recommandés par le fabricant.
- L'appareil doit être stocké dans une pièce sans sources d'allumage fonctionnant en permanence, le rayon de la zone de stockage ne doit pas être inférieure à 2,5 m (par exemple: flammes nues, appareil à gaz en fonctionnement ou radiateur électrique en fonctionnement).
- Ne pas percer ni brûler.
- Sachez que tous les réfrigérants ne contiennent pas d'odeurs.
- L'appareil doit être installé, utilisé et stocké dans une pièce dont la surface au sol est supérieure à la surface minimale spécifiée dans le tableau des pages suivantes, la pièce doit être bien ventilée.
- Conformez-vous aux réglementations nationales sur les réfrigérants.
- Cet appareil peut être utilisé par des enfants âgés de 8 ans et plus et des personnes ayant des capacités physiques, sensorielles ou mentales réduites ou un manque d'expérience et de connaissances si elles ont reçu une supervision ou des instructions concernant l'utilisation de l'appareil de manière sûre et comprennent les dangers encourus. Les enfants ne doivent pas jouer avec l'appareil. Le nettoyage et l'entretien de l'utilisateur ne doivent pas être effectués par des enfants sans surveillance.
- Le climatiseur ne peut pas être jeté ou mise au rebut au hasard. Si vous avez besoin d'aide, veuillez contacter le personnel du service de Haier pour mettre au rebut afin d'obtenir les méthodes d'élimination correctes.
- Les connecteurs mécaniques réutilisables et les joints évasés ne sont pas autorisés à l'intérieur.

## ⚠ MISE EN GARDE

- N'installez pas le climatiseur à un endroit où il existe un risque de fuite de gaz inflammable. En cas de gaz fuite, l'accumulation de gaz à proximité de la pompe à chaleur peut provoquer un incendie.
- Prenez les mesures adéquates pour éviter que l'unité extérieure ne soit utilisée comme abri par de petits animaux. Les petits animaux entrant en contact avec des pièces électriques peuvent provoquer des dysfonctionnements, de la fumée ou un incendie.
- Veuillez demander au client de garder la zone autour de l'unité propre.
- La température du circuit frigorifique sera élevée, veuillez éloigner les fils des tuyaux en cuivre qui ne sont pas isolés thermiquement.
- Les professionnels sont tenus de charger et de récupérer le fluide frigorigène.

## Chargement et déchargement/Gestion du transport/Exigences de stockage

### Exigences de chargement et de déchargement

- 1) Les produits doivent être manipulés avec soin lors du chargement et du déchargement.
- 2) Les manipulations grossières et barbares telles que donner des coups de pied, lancer, laisser tomber, cogner, tirer et rouler ne sont pas autorisées.
- 3) Les travailleurs engagés dans le chargement et le déchargement doivent être soumis aux formations nécessaires sur les dangers potentiels causés par une manipulation barbare.
- 4) Des extincteurs à poudre sèche ou d'autres appareils d'extinction d'incendie appropriés pendant la période de validité doivent être équipés au site de chargement et de déchargement.
- 5) Le personnel non formé ne peut pas être engagé dans le chargement et le déchargement du climatiseur à réfrigérants inflammables.
- 6) Avant le chargement et le déchargement, des mesures antistatiques doivent être prises et les téléphones ne peuvent pas être répondus pendant le chargement et le déchargement.
- 7) Il est interdit de fumer et de faire du feu autour du climatiseur.

### Exigences de gestion du transport

- 1) Le volume de transport maximal de produits finis doit être déterminé conformément aux réglementations locales.
- 2) Les véhicules utilisés pour le transport doivent être exploités conformément aux lois et réglementations locales.
- 3) Des véhicules après-vente dédiés doivent être utilisés pour la maintenance et le transport exposé des bouteilles de réfrigérant et les produits d'entretien ne sont pas autorisés.
- 4) La housse de pluie ou un matériau de protection similaire des véhicules de transport doit être doté d'un certain retardateur de flamme.
- 5) Un dispositif d'avertissement de fuite de réfrigérant inflammable doit être installé à l'intérieur du compartiment de type fermé.
- 6) Un dispositif antistatique doit être équipé à l'intérieur du compartiment des véhicules de transport.
- 7) Les extincteurs à poudre sèche ou tout autre appareil d'extinction d'incendie approprié pendant la période de validité doivent être équipés à l'intérieur de la cabine du conducteur.
- 8) Des bandes réfléchissantes orange-blanc ou rouge-blanc doivent être collées sur les côtés et la queue des véhicules de transport, pour rappeler les véhicules derrière de garder la distance.
- 9) Les véhicules de transport doivent rouler à une vitesse constante et les fortes accélérations/décélérations doivent être évitées.
- 10) Les combustibles ou les articles statiques ne peuvent pas être transportés simultanément.
- 11) La zone à haute température doit être évitée pendant le transport et les mesures de rayonnement nécessaires doivent être prises au cas où la température à l'intérieur du compartiment est trop élevée.

### Exigences de stockage

- 1) L'emballage de stockage de l'équipement utilisé doit être tel qu'aucune fuite de réfrigérant ne soit causée par des dommages de l'équipement à l'intérieur.
- 2) L'appareil doit être stocké dans une pièce sans sources d'allumage en fonctionnement continu, le rayon de la zone de stockage doit être d'au moins 2,5m (par exemple: flammes nues, appareil à gaz en fonctionnement ou radiateur électrique en fonctionnement).
- 3) Ne pas percer ni brûler.
- 4) La quantité maximale d'équipements pouvant être stockés ensemble doit être déterminée conformément aux réglementations locales.

### Sensibilisation à la sécurité

1. Procédures: l'opération doit être effectuée selon des procédures contrôlées afin de minimiser la probabilité de risques.
2. Zone: la zone doit être divisée et isolée de manière appropriée, et le fonctionnement dans un espace clos doit être évité. Avant que le système de réfrigération est démarré ou avant de travailler, la ventilation ou l'ouverture de la zone doit être garantie.
3. Inspection du site: le réfrigérant doit être vérifié.
4. Contrôle du feu: l'extincteur doit être placé à proximité et la source d'incendie ou la température élevée ne sont pas autorisées; le signe de "Non fumeur" doit être organisé.

# Sécurité

## Inspection de Déballage

Unité extérieure: l'équipement de détection des fuites doit être étendu dans la boîte d'emballage de l'unité extérieure, pour vérifier si le réfrigérant fuit. Si la fuite de réfrigérant est identifiée, l'installation n'est pas autorisée et l'unité extérieure doit être remise au service maintenance.

## Inspection sur le site d'installation

1. Inspection sur le milieu environnant du lieu d'installation: l'unité extérieure du climatiseur à réfrigérants inflammables ne peut être installé à l'intérieur d'un local clos réservé.
2. L'alimentation, les interrupteurs ou d'autres articles à haute température tels que la source d'incendie et le réchauffeur d'huile doivent être évités au dessous de l'unité intérieure.
3. L'alimentation électrique doit être fournie avec un fil de terre et être mise à la terre de manière fiable.
4. Quand on perfore le mur avec une perceuse électrique, il doit être vérifié au préalable si les conduites d'eau/électricité/gaz intégrées sont conçues au niveau du trou pré-réglé par l'utilisateur. Il est recommandé que les trous traversant réservés soient utilisés comme autant que possible

## Principes de Sécurité de l'Installation

1. Une ventilation favorable doit être maintenue sur le lieu d'installation (les portes et les fenêtres sont ouvertes)
2. Le feu ouvert ou une source de chaleur à haute température (y compris la soudure, le tabagisme et le four) supérieure à 548 n'est pas autorisé dans le cadre du réfrigérant inflammable.
3. Des mesures antistatiques doivent être prises, telles que le port de vêtements en coton et de gants en coton.
4. Le lieu d'installation doit être pratique pour l'installation ou la maintenance. Les barrières doivent être évitées autour de l'entrée/ la sortie d'air de l'unité extérieure, et les sources électriques, interrupteurs d'alimentation, prises, objets de valeur et les produits de haute température dans le cadre des deux lignes latérales de l'unité intérieure doivent être évités et ne peuvent pas être adjacents à une source de chaleur et à environnement inflammable et combustible.
5. Si le produit est endommagé, il doit être livré au point de maintenance. Le soudage des conduites de fluide frigorigène sur le site de l'utilisateur n'est pas autorisé.



Attention, risque d'incendie



Non Fumeur



Vêtements en coton



Gants antistatiques



IL FAUT SE MÉFIER DE L'ÉLECTROSTATIQUE



Des lunettes de protection

## Exigences de sécurité électrique

1. Les conditions environnantes (température ambiante, lumière directe du soleil et eau de pluie) doivent être marquées lors du câblage électrique, avec des mesures de protection efficaces.
2. Un câble en cuivre conforme aux normes locales doit être utilisé comme ligne électrique et fil de connexion.
3. L'unité extérieure doit être mise à la terre de manière fiable.
4. Le circuit de dérivation dédié doit être utilisé et un protecteur de fuite d'une capacité suffisante doit être installé.

## Exigences de qualification de l'installateur

Le certificat de qualification pertinent doit être obtenu conformément aux lois et réglementations nationales.

## Installation de l'unité extérieure

Installation de l'unité extérieure

Noter:

- a) La source d'incendie doit être évitée à moins de 3 m autour du lieu d'installation.
- b) L'équipement de détection de fuite de réfrigérant doit être placé en position basse à l'extérieur et doit être ouvert.



# Sécurité

## Fixation

Le support de l'unité extérieure doit être fixé sur la surface du mur, puis l'unité extérieure doit être fixée sur le support horizontal. Si l'unité extérieure est montée au mur ou sur le toit, le support doit être solidement fixé, pour éviter les dégâts du vent fort.

## Éléments d'inspection post-installation et test de fonctionnement

Éléments d'inspection après l'installation

Éléments à vérifier	Conséquence d'une mauvaise installation
Que l'installation soit ferme ou non	L'appareil peut tomber, vibrer ou faire du bruit
Si l'inspection sur les fuites d'air est terminée	La puissance frigorifique (puissance calorifique) peut être insuffisante
Si l'unité est entièrement isolée	De la condensation ou des gouttes peuvent se produire
Que le drainage soit lisse ou non	Condensation or drip may occur
Si la tension d'alimentation est identique à celle indiquée sur la plaque signalétique	Une défaillance peut se produire ou les pièces peuvent être brûlées
Si le circuit et la canalisation sont installés correctement	Une défaillance peut se produire ou les pièces peuvent être brûlées
Si l'unité est mise à la terre en toute sécurité	Des fuites électriques peuvent se produire
Si le type de fil est conforme aux réglementations en vigueur	Une défaillance peut se produire ou les pièces peuvent être brûlées
Si des barrières sont identifiées à l'entrée/sortie d'air de l'unité extérieure	La puissance frigorifique (puissance calorifique) peut être insuffisante

## Consignes d'entretien

Précautions d'entretien

Précautions

- Pour tous les défauts nécessitant des soudures sur les tuyaux de réfrigérant ou les composants à l'intérieur du système de réfrigération du réfrigérant R32 du climatiseur. La maintenance sur le site de l'utilisateur n'est pas autorisée
- Pour les défauts nécessitant un démontage radical et une opération de flexion de l'échangeur de chaleur, tels que le remplacement du châssis de l'unité extérieure et le démontage intégral du condenseur, l'inspection et la maintenance sur le site de l'utilisateur ne sont jamais autorisées.
- Pour les défauts nécessitant le remplacement du compresseur ou des pièces et composants du système de réfrigération, l'entretien au site de l'utilisateur n'est pas autorisé.
- Pour les autres défauts non liés au réservoir de réfrigérant, aux canalisations frigorifiques internes et aux éléments de réfrigération, l'entretien sur le site de l'utilisateur est autorisé, y compris le nettoyage et le dragage du système de réfrigération ne nécessitant aucun démontage des éléments de réfrigération et aucune soudure
- Si le remplacement des tuyaux de gaz/liquide est nécessaire pendant l'entretien, le joint des tuyaux de gaz/liquide de l'évaporateur de l'unité intérieure doit être coupée avec un couteau. La connexion n'est autorisée qu'après un nouvel évasement (idem pour l'unité extérieure).

## Exigences de qualification du personnel de maintenance

1. Tous les opérateurs ou le personnel de maintenance intervenant dans les circuits frigorifiques doivent disposer des certificat délivré par un institut d'évaluation reconnu par l'industrie, pour s'assurer qu'ils sont qualifiés pour l'élimination en toute sécurité des réfrigérant tel que requis dans les règlements d'évaluation.
2. L'équipement ne peut être entretenu et réparé que selon la méthode recommandée par le fabricant. Au cas où l'assistance de personnel d'autres disciplines est requise, l'assistance doit être supervisée par le personnel certificat de qualification impliqué dans les fluides frigorigènes inflammables.

# Sécurité

---

## Inspection sur l'environnement de maintenance

- Avant le fonctionnement, la fuite de réfrigérant dans la pièce n'est pas autorisée.
- La zone de la pièce dans laquelle l'entretien est effectué doit être conforme à ce manuel.
- Une ventilation continue doit être maintenue pendant la maintenance.
- Un feu ouvert ou une source de chaleur à haute température supérieure à 548 degrés pouvant facilement donner naissance à un feu ouvert n'est pas autorisé à l'intérieur de la pièce dans la zone de maintenance.
- Pendant la maintenance, les téléphones et l'électronique radioactive de tous les opérateurs à l'intérieur de la salle doivent être éteints.
- Un extincteur à poudre sèche ou à dioxyde de carbone doit être installé à l'intérieur de la zone de maintenance, et l'extincteur doit être sous état disponible.

## Exigences du site de maintenance

- Le site d'entretien doit être pourvu d'une ventilation favorable et doit être plat. L'aménagement du site de maintenance à l'intérieur du sous-sol n'est pas autorisé.
- La zone de soudage et la zone sans soudage doivent être divisées sur le site de maintenance et doivent être clairement identifiées. Une certaine distance de sécurité doit être garantie entre les deux zones.
- Des ventilateurs doivent être installés sur le site de maintenance, ainsi que des ventilateurs d'extraction, des ventilateurs, des ventilateurs de plafond, des ventilateurs de sol et des ventilateurs dédiés. Le conduit d'échappement peut être arrangé, pour répondre aux exigences du volume de ventilation et de l'échappement uniforme, et pour éviter accumulation de gaz réfrigérant.
- L'équipement de détection des fuites pour les fluides frigorigènes inflammables doit être équipé, avec un système de gestion approprié en cours d'établissement. Si l'équipement de détection de fuites est dans un état disponible, il doit être confirmé avant la maintenance.
- Suffisamment de pompes à vide dédiées de réfrigérant inflammable et d'équipement de charge de réfrigérant doivent être équipées, avec un système de gestion pertinent pour l'équipement de maintenance en cours d'établissement. Il doit être garanti que l'équipement de maintenance ne peut être utilisé que pour la mise sous vide et le chargement d'un type de réfrigérant inflammable, et l'utilisation mixte n'est pas autorisée.
- L'interrupteur principal doit être disposé à l'extérieur du site de maintenance, avec un dispositif de protection (anti-explosif) équipé.
- Les bouteilles d'azote, les bouteilles d'acétylène et les bouteilles d'oxygène doivent être placées séparément. La distance entre les bouteilles de gaz ci-dessus et la zone de travail impliquée dans le feu ouvert doit être d'au moins 6 m. La soupape anti-retour de flamme doit être installée pour les bouteilles d'acétylène. La couleur des bouteilles d'acétylène et des bouteilles d'oxygène installées doit répondre aux exigences internationales.
- Le panneau d'avertissement « Pas de feu », « Ne pas fumer » ou « Antistatique » doit être disposé à l'intérieur de la zone de maintenance.
- Dispositif de lutte contre l'incendie adapté aux appareils électriques tels que l'extincteur à poudre sèche ou l'extincteur à dioxyde de carbone doit être équipé, et doit toujours être sous l'état disponible.
- Le ventilateur et les autres équipements électriques sur le site de maintenance doivent être relativement fixes, avec un acheminement des tuyaux normalisé. Les fils et prises temporaires sur le site de maintenance ne sont pas autorisés.

## Méthodes de détection des fuites

- L'environnement dans lequel la fuite de réfrigérant est vérifiée doit être exempt de source d'inflammation potentielle. La détection des fuites avec des sondes halogènes (ou tout autre détecteur à feu ouvert) doit être évité.
- Pour le système contenant un réfrigérant inflammable, la détection des fuites peut être vérifiée avec une détection électronique des fuites équipement. Pendant la détection de fuites, l'environnement dans lequel l'équipement de détection de fuites est étalonné doit être libre du réfrigérant. Il doit être garanti que l'équipement de détection de fuites ne deviendra pas une source potentielle d'inflammation, et est applicable au fluide frigorigène à détecter. L'équipement de détection des fuites doit être réglé à un pourcentage de la LFL du fluide frigorigène et doit être étalonné en fonction du fluide frigorigène utilisé et du pourcentage de gaz approprié (25 % maximum) est confirmé.
- Le fluide utilisé pour la détection des fuites doit être applicable à la majeure partie du réfrigérant. L'utilisation de solvant contenant du chlore doivent être évitée pour éviter une réaction chimique entre le chlore et le réfrigérant et la corrosion des canalisations en cuivre.
- En cas de suspicion de fuite, le feu ouvert sur le site doit être évacué ou éteint.
- Si une soudure est nécessaire à la position de fuite, tous les fluides frigorigènes doivent être récupérés ou isolés à une position éloignée du point de fuite avec une vanne d'arrêt. Avant et pendant le soudage, l'ensemble du système doit être purifié avec de l'OFN.

## Principes de sécurité

- L'alimentation électrique doit être coupée avant l'entretien.
- Pendant l'entretien du produit, une ventilation favorable doit être garantie sur le site d'entretien, et la fermeture de tous les portes/fenêtres ne sont pas autorisées.
- Le fonctionnement à feu ouvert n'est pas autorisé, y compris le soudage et le fumage. L'utilisation des téléphones est également déconseillée. L'utilisateur doit être informé que la cuisson à feu ouvert n'est pas autorisée.
- Lors d'une maintenance en saison sèche, lorsque l'humidité relative est inférieure à 40%, des mesures antistatiques doivent être prises, y compris le port de vêtements en coton et de gants en coton.
- Si une fuite de fluide frigorigène inflammable est identifiée lors de la maintenance, des mesures de ventilation forcée doivent être prises immédiatement et la source de la fuite doit être bouchée.
- Si le produit endommagé doit être entretenu en démontant le système de réfrigération, le produit doit être livré au point de maintenance. Le soudage des conduites de réfrigérant sur le site de l'utilisateur n'est pas autorisé.
- Pendant l'entretien, si un retraitement est nécessaire en raison d'un manque de raccords, le climatiseur doit être réinitialisé.
- Le système de réfrigération doit être mis à la terre en toute sécurité pendant toute la durée de l'entretien.
- Pour le service porte-à-porte avec des bouteilles de réfrigérant, le réfrigérant chargé à l'intérieur de la bouteille ne peut pas dépasser la valeur spécifiée. La bouteille placée dans les véhicules ou sur le site d'installation/d'entretien doit être fixée perpendiculairement et être tenue à l'écart des sources de chaleur, des sources d'inflammation, des sources de rayonnement et des appareils électriques.

## Exigences d'entretien

- Avant de faire fonctionner le système de réfrigération, le système de circulation doit être nettoyé à l'azote. Après, l'unité extérieure doit être mise sous vide, dont la durée ne peut être inférieure à 30 minutes. Enfin, 1,5 ~ 2,0 MPa OFN doit être utilisé pour le rinçage à l'azote (30 secondes ~ 1 minute), pour confirmer la position nécessitant un traitement. Entretien du système de réfrigération n'est autorisé qu'après l'élimination du gaz résiduel de réfrigérant inflammable.
- Lors de l'utilisation d'outils de charge de réfrigérant, la contamination croisée de différents réfrigérants doit être évitée. Le total de la longueur (y compris les conduites de réfrigérant) doit être raccourcie autant que possible, afin de réduire le résidu de réfrigérant à l'intérieur.
- Les bouteilles de réfrigérant doivent être maintenues droites et fixées.
- Après l'entretien du système de réfrigération, le système doit être scellé de manière sûre.
- La maintenance en cours ne doit pas endommager ou abaisser la classe de protection de sécurité d'origine du système.

## Entretien des composants électriques

- Une partie du composant électrique en cours de maintenance doit faire l'objet d'une inspection sur les fuites de réfrigérant avec équipement dédié à la détection des fuites.
- Après la maintenance, les composants dotés de fonctions de protection de sécurité ne peuvent pas être démontés ou retirés.
- Lors de l'entretien des éléments d'étanchéité, avant d'ouvrir le couvercle du joint, le climatiseur doit d'abord être mis hors tension.  
Lorsqu'une alimentation électrique est requise, une détection continue des fuites doit être effectuée à l'endroit le plus dangereux, afin d'éviter les risques potentiels.
- Lors de la maintenance des composants électriques, le remplacement des enveloppes ne doit pas affecter le niveau de protection.
- Après l'entretien, il doit être garanti que les fonctions d'étanchéité ne seront pas endommagées ou que les matériaux d'étanchéité ne perdront pas la fonction d'empêcher l'entrée de gaz inflammables en raison du vieillissement. Les composants de substitution doivent répondre aux exigences recommandées par le fabricant du climatiseur.

## Maintenance des éléments à sécurité intrinsèque.

- L'élément à sécurité intrinsèque fait référence aux composants fonctionnant en permanence à l'intérieur de gaz inflammables sans aucun risque.
- Avant toute maintenance, une détection de fuite et un contrôle de la fiabilité de la mise à la terre du climatiseur doivent être effectués, assurer l'absence de fuite et une mise à la terre fiable.
- Dans le cas où la tension admissible et la limite de courant peuvent être dépassés pendant le service du climatiseur, toute inductance ou la capacité ne peut pas être ajoutée dans le circuit.
- Seuls les éléments désignés par le fabricant du climatiseur peuvent être utilisés comme pièces et composants remplacés, ou sinon, un incendie ou une explosion peut se déclencher en cas de fuite de réfrigérant.
- Pour la maintenance non impliquée dans les canalisations du système, les canalisations du système doivent être bien protégées, pour s'assurer qu'aucun des fuites seront causées en raison de l'entretien.
- Après l'entretien et avant le test de fonctionnement, le climatiseur doit faire l'objet d'une détection de fuite et d'une inspection de la mise à la terre fiable avec un équipement de détection de fuites ou une solution de détection de fuites. Il doit être garanti que l'inspection de démarrage est effectuée sans fuite et sous une mise à la terre fiable.

# Sécurité

---

## Retrait et mise sous vide

- L'entretien ou d'autres opérations du circuit de réfrigération doivent être effectués selon les procédures conventionnelles. De plus, l'inflammabilité du réfrigérant doit également être principalement prise en compte. Les procédures suivantes doivent être suivies:
- Nettoyage réfrigéra;
- Épuration des conduits gaz inerte;
- Mise sous vide;
- Purification du peline à nouveau avec un gaz inerte;
- Découpage ou soudage de canalisations. Le réfrigérant doit être récupéré dans une bouteille appropriée. Le système doit être purgé avec OFN, pour assurer la sécurité. L'étape ci-dessus peut être répétée plusieurs fois. L'air comprimé ou l'oxygène ne peuvent être utilisés pour la purge.  
Au cours de la purge, l'OFN doit être chargé à l'intérieur du système de réfrigération sous vide, pour atteindre la pression de fonctionnement. Ensuite, l'OFN doit être rejeté dans l'atmosphère. Enfin, le système doit être mis sous vide. L'étape ci-dessus doit être répétée jusqu'à ce que tous les réfrigérants du système soient éliminés. L'OFN accusé pour la dernière fois doit être rejeté dans l'atmosphère. Ensuite, le système peut être soudé. L'opération ci-dessus est nécessaire en cas de soudage de canalisations.  
Il doit être garanti qu'aucune source d'incendie allumée ne se trouve autour de la sortie de la pompe à vide et que la ventilation est favorable.

## Soudage

- Une ventilation favorable doit être garantie dans la zone de maintenance. Une fois que la machine de maintenance est soumise à la mise sous vide ci-dessus, le réfrigérant du système peut être déchargé du côté de l'unité extérieure.
- Avant de souder l'unité extérieure, il faut s'assurer qu'aucun réfrigérant ne se trouve à l'intérieur de l'unité extérieure et du système réfrigérant a été déchargé et nettoyé.
- Les conduites de réfrigération ne peuvent en aucun cas être coupées avec un pistolet à souder. Les conduites de réfrigération doivent être démontées avec un coupe-tube, et le démontage doit être effectué autour d'une ouverture de ventilation.

## Procédures de charge de réfrigérant

Les exigences suivantes sont ajoutées en complément des procédures conventionnelles:

- Lors de l'utilisation d'outils de charge de réfrigérant, la contamination croisée de différents réfrigérants doit être évitée. Le total la longueur (y compris les conduites de réfrigérant) doit être raccourcie autant que possible, afin de réduire le résidu de réfrigérant à l'intérieur;
- Les cylindres de réfrigérant doivent être maintenus debout;
- Avant la charge de réfrigérant, le système de réfrigération doit être mis à la terre;
- Une étiquette doit être collée sur le système de réfrigération après le chargement du réfrigérant;
- Les charges excessives ne sont pas autorisées; le réfrigérant doit être chargé lentement;
- Si une fuite du système est identifiée, la charge de réfrigérant n'est pas autorisée à moins que le point de fuite ne soit réparé;
- Pendant la charge de réfrigérant, la quantité de charge doit être mesurée avec une balance électronique ou une balance à ressort. Le tuyau de raccordement entre la bouteille de réfrigérant et l'équipement de charge doit être relâché de manière appropriée, pour éviter l'impact sur la précision de mesure dû au stress.

Exigences relatives au site de stockage de fluide frigorigène

- Le cylindre de réfrigérant doit être placé dans un environnement de -10 ~ 50 avec une ventilation favorable, et les étiquettes d'avertissement doivent être collées;
- L'outil de maintenance en contact avec le fluide frigorigène doit être stocké et utilisé séparément, et l'outil de maintenance de différents réfrigérants ne peuvent pas être mélangés.

# Introduction

---

## Informations générales

Remarque importante : Veuillez vérifier, en fonction du nom du modèle, quel est le type de votre pompe à chaleur, comment il est abrégé et auquel il est fait référence dans ce manuel d'instructions. Ce manuel d'installation et d'utilisation concerne uniquement AW052/072/092MUCHA, Unités AW112/142/162MXCHA, AW11/14/16NMXCHA.

AW052/072/092MUCHA, AW112/142/162MXCHA sont des modèles électriques monophasés, AW11/14/16NMXCHA sont des modèles électriques triphasés, pour répondre aux besoins de chauffage central et de refroidissement des maisons, bureaux, magasins, etc... ;

Ces appareils se distinguent par leur haute efficacité énergétique. Ils peuvent être utilisés comme un générateur unique pour assister le système, mais aussi à l'intérieur d'un système intégré (par exemple, avec une pompe à chaleur - chaudière - chauffage solaire). Ce sont des solutions d'ingénierie qui peuvent être parfaitement intégrées les unes aux autres, qui permettent de tirer le meilleur parti des différents systèmes de production d'énergie sur la base des paramètres d'efficacité respectifs.

Pour que l'ensemble du système fonctionne correctement, HAIER propose un gestionnaire de système « intelligent » capable d'identifier la source d'énergie la plus économique à un moment donné et donc de choisir le bon appareil à activer.







Toute la gamme est conforme aux exigences de la directive ErP (2009/125/CE) et ELD (2010/30/CE). Différents kits hydrauliques, électriques et électroniques sont disponibles, qui permettent une utilisation flexible en toutes circonstances de pompes à chaleur air/eau monophasées à onduleur de 5kW, 7kW, 9kW, 11kW, 14kW et 16kW pour la climatisation hivernale et estivale.

La pression d'entrée du système d'eau est supérieure à 0 bar et inférieure à 3 bars.







Et la température de l'eau à la sortie du système d'eau est comprise entre 5°C et 60°C, ce qui inclut le refroidissement et le chauffage.

# Accessoires

AW052/072/092MUCHA

Non.	Dessin	Nom des pièces	Quantité
1		Coude de drainage	9
2		Coussin en caoutchouc	6
3		Contrôleur filaire	1
4		Filtre à eau	1
5		Spécifications	1
6		Faisceau de câbles du capteur	3

AW112/142/162MXCHA AW11N/14N/16NMXCHA

Non.	Dessin	Nom des pièces	Quantité
1		Coude de drainage	10
2		Coussin en caoutchouc	6
3		Contrôleur filaire	1
4		Filtre à eau	1
5		Spécifications	1
6		Faisceau de câbles du capteur	3

Remarque : Les accessoires sont placés sur le tampon d'emballage de la machine.

# Transport et levage

## Soulevage

Devant l'unité expédiée du lieu de déballage aussi près que possible.

**⚠ PRUDENCE**

- Ne placez rien sur l'appareil.
- Deux cordes doivent être utilisées pour soulever l'unité extérieure.

### Méthode de hissage

Hisser pour s'assurer que le niveau de la machine extérieure, soulevant lentement.

1. Le retrait de l'emballage unitaire est strictement interdit.
2. Comme indiqué par deux plans à cordes avec emballage de machine d'extérieur.

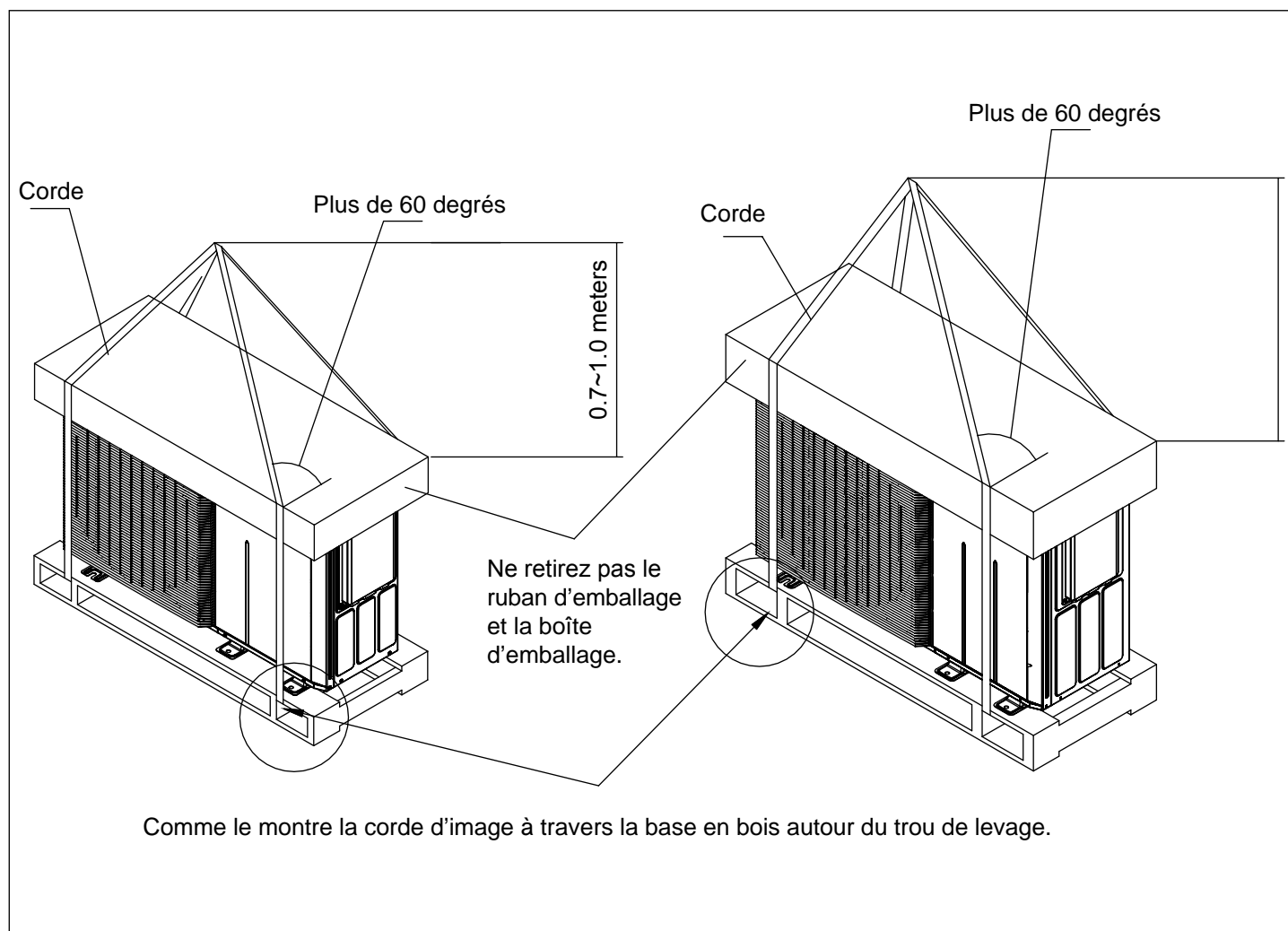

**⚠ PRUDENCE**

- Afin d'assurer la sécurité, maintenez le niveau de levage, en soulevant lentement.
- Ne soulevez pas l'ascenseur jusqu'à l'emballage et l'emballage extérieur de l'équipement.
- Une protection externe doit être utilisée lors du levage, comme un tissu ou du carton.

# Transport et levage

## Manuelle de manutention

### ⚠ PRUDENCE

- Lors de l'installation et de la mise en service, ne mettez aucun matériau non pertinent dans la partie extérieure de la machine, pour vous assurer qu'il n'y a pas de débris à l'intérieur de la machine, ou il pourrait y avoir un incendie ou un accident.

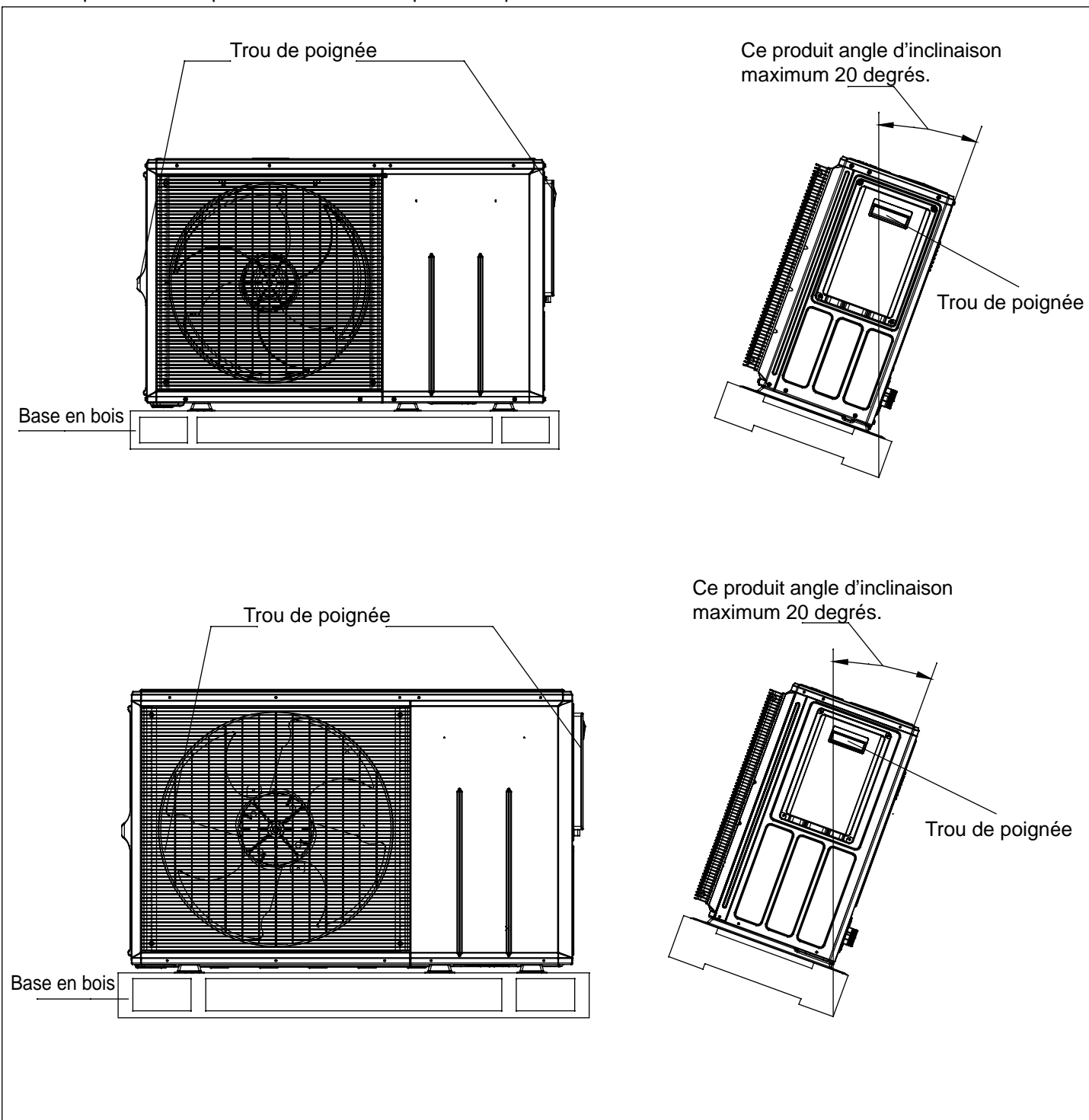

Faites attention aux points suivants lors de la manipulation manuelle de l'équipement:

1. Pas de base en bois de démolition.
2. Afin d'éviter le déversement de la machine extérieure, le centre de gravité de l'appareil doit être noté comme indiqué sur la figure
3. Deux personnes ou plus sont nécessaires pour transporter la machine extérieure.

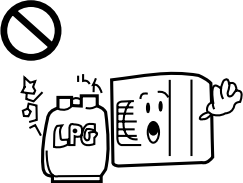
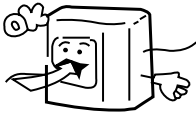

# Instructions d'installation

## (1) Sélection du lieu d'installation

<p>Le climatiseur ne peut pas être installé au même endroit avec un gaz inflammable. Cela causera un risque d'incendie.</p> 	<p>L'unité doit être installée à un endroit avec une bonne ventilation. Aucun obstacle à l'entrée / sortie d'air et aucun vent fort ne souffle l'unité.</p>  <p>L'espace d'installation fait référence à ces dernières informations.</p>	<p>L'unité doit être installée à un endroit suffisamment solide. Ou cela provoquera des vibrations et du bruit.</p> 
<p>L'unité devrait être installée à l'endroit où l'air froid / chaud ou le bruit ne gênera pas les voisinages.</p> 	<ul style="list-style-type: none"><li>• Un endroit où l'eau peut couler couramment.</li><li>• Un endroit où aucune autre source de chaleur n'affectera l'appareil.</li><li>• Faites attention à la neige contre l'obstruction de l'extérieur.</li><li>• Lors de l'installation, installez le caoutchouc anti-vibration entre l'appareil et le support.</li></ul>	<ul style="list-style-type: none"><li>• Il est préférable de ne pas installer l'appareil aux endroits ci-dessous, sinon il causera des dommages.</li><li>• Un endroit où il y a un gaz corrosif (Zone de SPA, etc.).</li><li>• Un endroit soufflant de l'air salin (bord de mer etc.).</li><li>• Existe la forte fumée de charbon.</li><li>• Un endroit avec une humidité élevée.</li><li>• Un endroit où il y a un dispositif émetteur Le vagues hertziennes.</li><li>• Un endroit où la tension change grandement.</li></ul>

### Note:

1. Dans une zone enneigée, installez l'appareil sous le support ou la couverture anti neige contre la neige accumulée sur l'appareil.
2. N'installez pas l'appareil à un endroit où il y'a fuite de gaz inflammable.
3. Installez l'appareil à un endroit suffisamment solide.
4. Installez l'appareil à plat.
5. Lorsque vous êtes installé à un endroit avec un vent fort, réglez la sortie d'air de l'appareil et la direction du vent verticalement.
6. Le site d'installation doit être éloigné de l'endroit où le bruit est plus élevé. Dans le même temps, pour les endroits où le bruit est plus élevé, il faut s'assurer que les vibrations extérieures de la machine et l'isolation des murs prennent des mesures pour éviter les vibrations causées par des murs minces ou des problèmes de bruit acoustique.
7. L'ailette en aluminium est très tranchante, faites attention pour éviter les rayures
8. En plus de l'entretien du toit, ou de l'installation de machines extérieures, d'autres personnes ne peuvent pas contacter la machine extérieure.

# Instructions d'installation

## (2) Espace d'installation et de maintenance

### Sélection de l'emplacement d'installation de l'extérieur

(1) Installation d'une seule unité (unité: (mm)pouces)

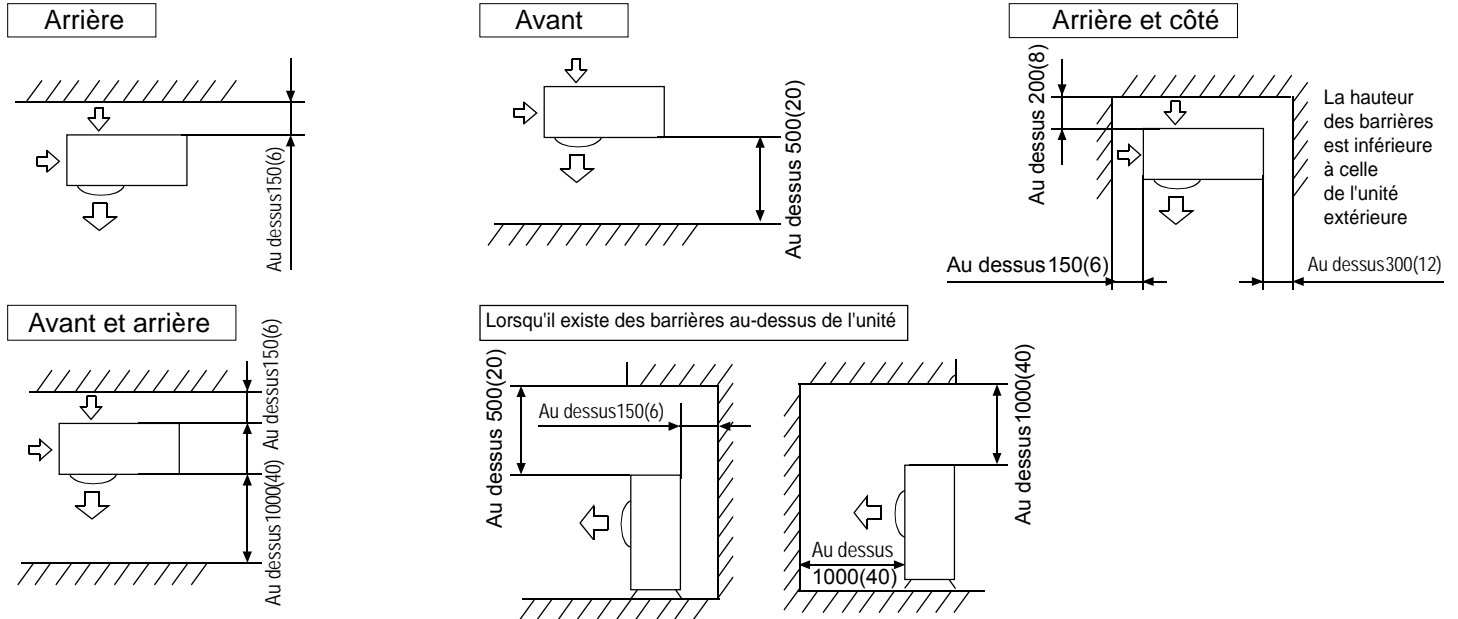

Le dessus et les deux surfaces latérales doivent être exposés à un espace ouvert, et les barrières sur au moins un côté de l'avant et de l'arrière doivent être plus basses que l'unité extérieure.

2) Installation multi-unités (unité: (mm)pouces)

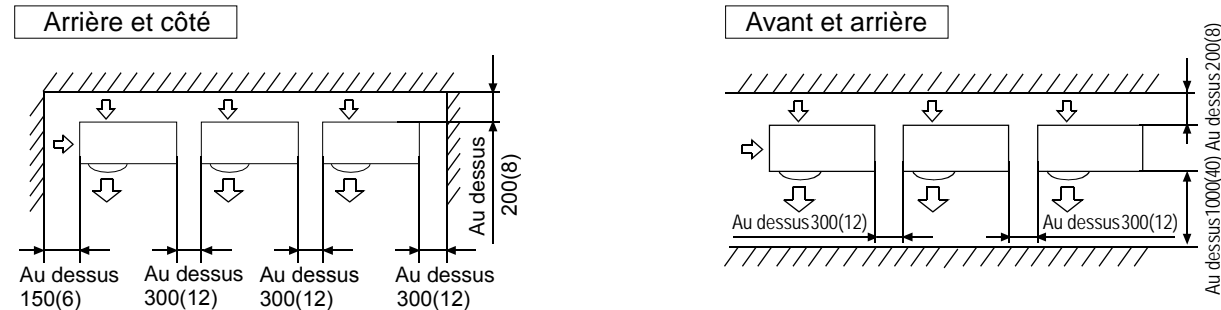

La hauteur des barrières est inférieure à celle de l'unité extérieure

(3) Installation multi-unités à l'avant et à l'arrière (unité: (mm)po.)

Standard

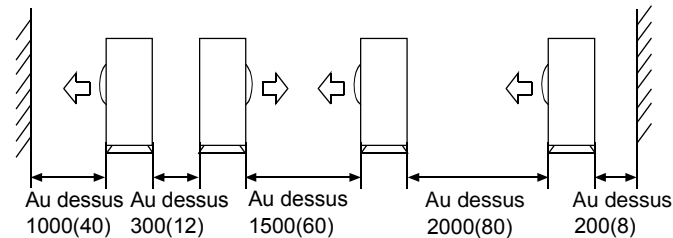

Le dessus et les deux surfaces latérales doivent être exposés à un espace ouvert, et les barrières sur au moins un côté de l'avant et de l'arrière doivent être plus basses que l'unité extérieure.

- Les espaces de service d'installation montrés dans les illustrations sont basés sur une température d'admission d'air de 95°F (35°C) (DB) pour l'opération COOL. Dans les régions où la température d'admission d'air dépasse régulièrement 95°F (35°C) (DB), ou si la charge thermique des unités extérieures est prévue pour dépasser régulièrement la capacité maximale de fonctionnement, réserver un espace plus important que celui indiqué sur les chiffres dans la prise d'air côté des unités.
- En ce qui concerne l'espace de sortie d'air requis, positionner les unités en tenant compte de l'espace requis pour les travaux de tuyauterie de réfrigérant sur site. Consultez votre concessionnaire si les conditions de travail ne correspondent pas à ces dessins.

# Instructions d'installation

## (3) Précautions d'installation

### REMARQUER

Si les trous de vidange de l'unité extérieure sont recouverts d'une base de montage ou par une surface de plancher, soulevez l'unité afin de fournir un espace libre de plus de 130 mm (5 po) sous l'unité extérieure.

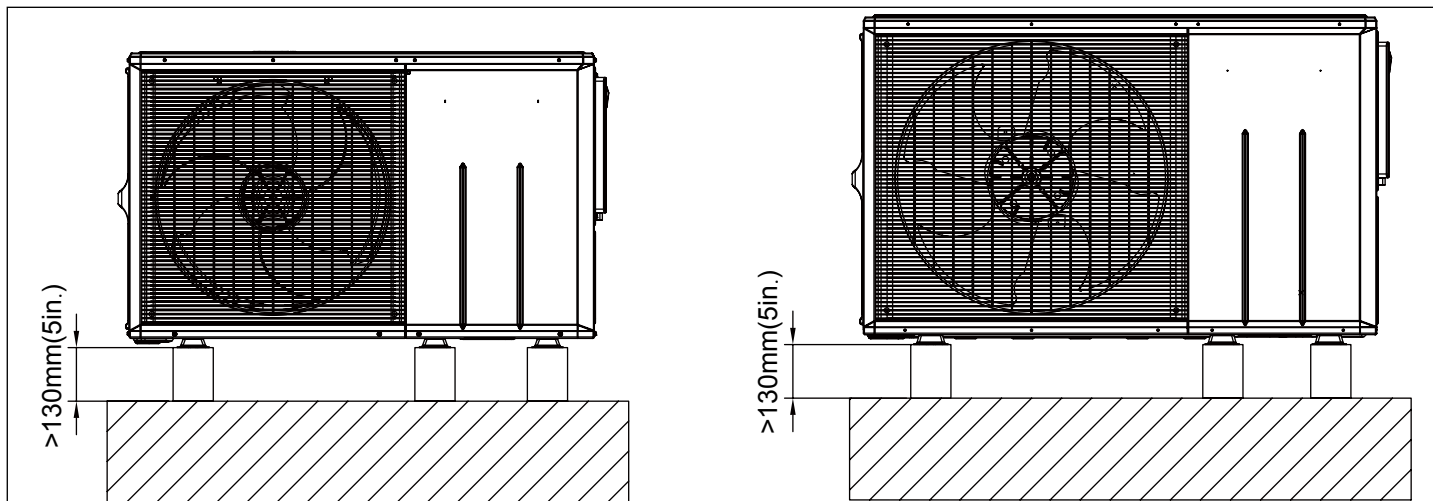

### Travaux de fondation

- Vérifiez la résistance et le niveau de la mise à la terre de l'installation afin que l'unité ne provoque aucune vibration ou bruit de fonctionnement après l'installation.
- Conformément aux dessins de fondation de la figure, fixez solidement l'unité avec les boulons de fondation
- Il est préférable de visser les boulons de fondation jusqu'à ce que leur longueur soit de 20 mm (0,8 po) de la surface de la fondation.

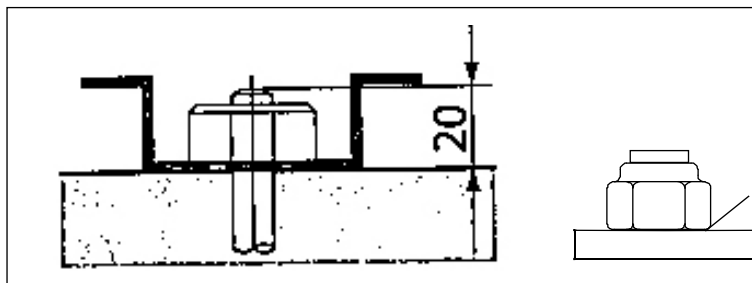

- Fixez l'unité extérieure aux boulons de fondation à l'aide d'écrous avec rondelles en résine (1) comme indiqué sur la figure.
- S'il n'est pas nécessaire d'installer la machine extérieure dans l'espace ouvert du bâtiment ou de l'enceinte, les deux méthodes suivantes peuvent être utilisées pour éviter l'inversion du ventilateur ou les dommages causés par un vent fort.

### (1) Utilisation du pare-brise

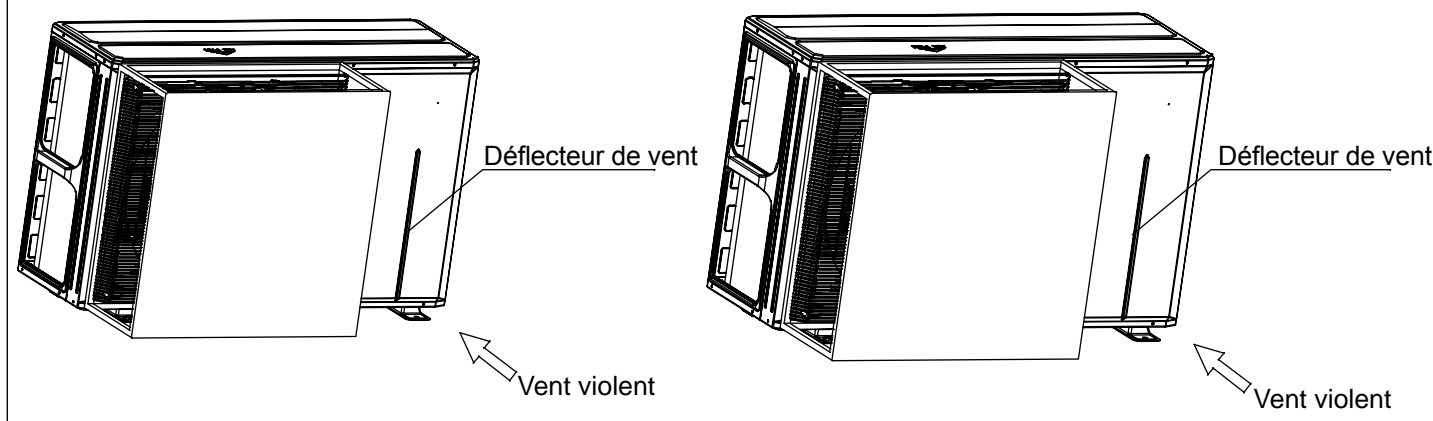

# Instructions d'installation

## (2) Installation près du mur

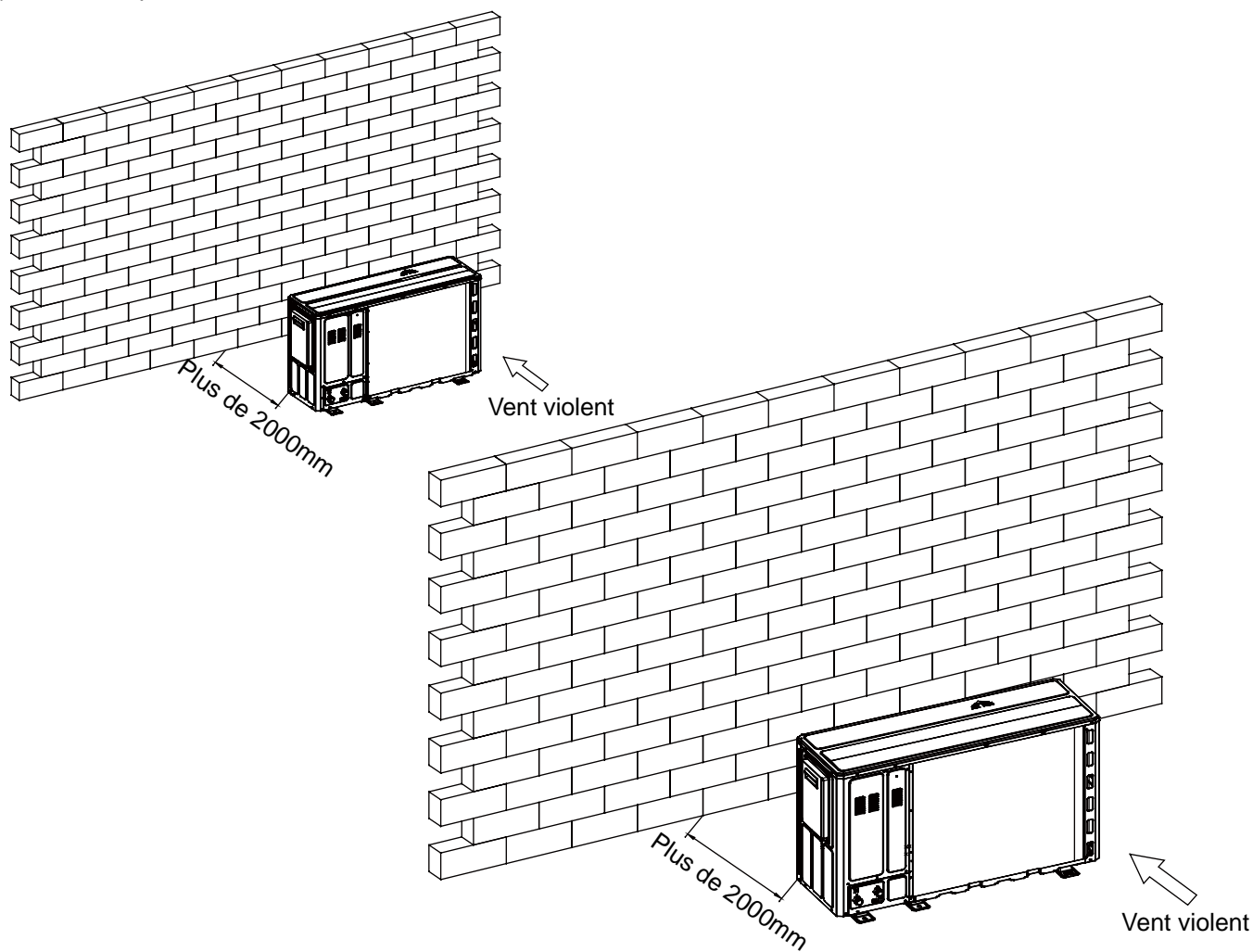

Si le revêtement de la zone de fixation est enlevé, les écrous rouillent facilement.

Dimensions (vue de bas) (unité de mesure: mm)

AW052MUCHA  
AW072MUCHA  
AW092MUCHA

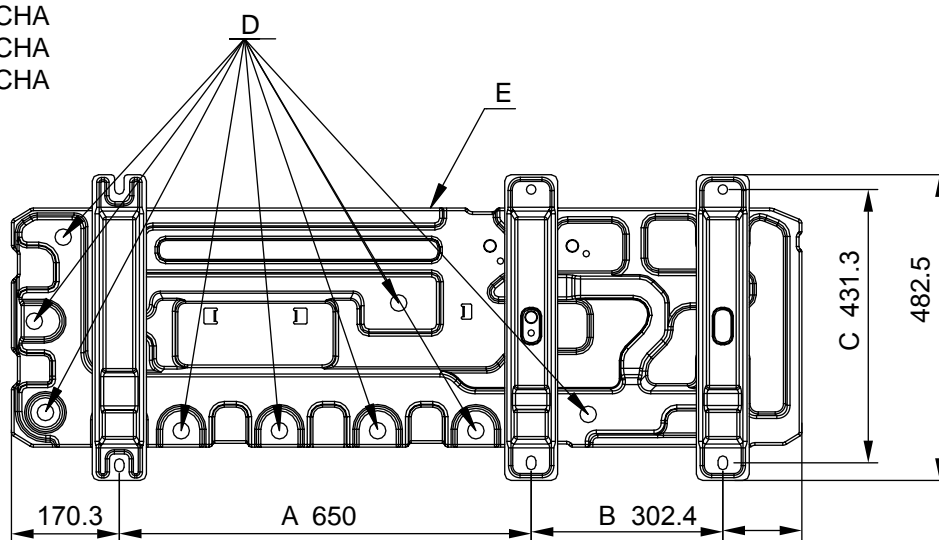

A Pas de la jambe 1  
B Pas de la jambe 2  
C Pas de la jambe 3  
D Trou de vidange  
E Cadre inférieur

# Instructions d'installation

AW112MXCHA  
AW142MXCHA  
AW162MXCHA  
AW11NMXCHA  
AW14NMXCHA  
AW16NMXCHA

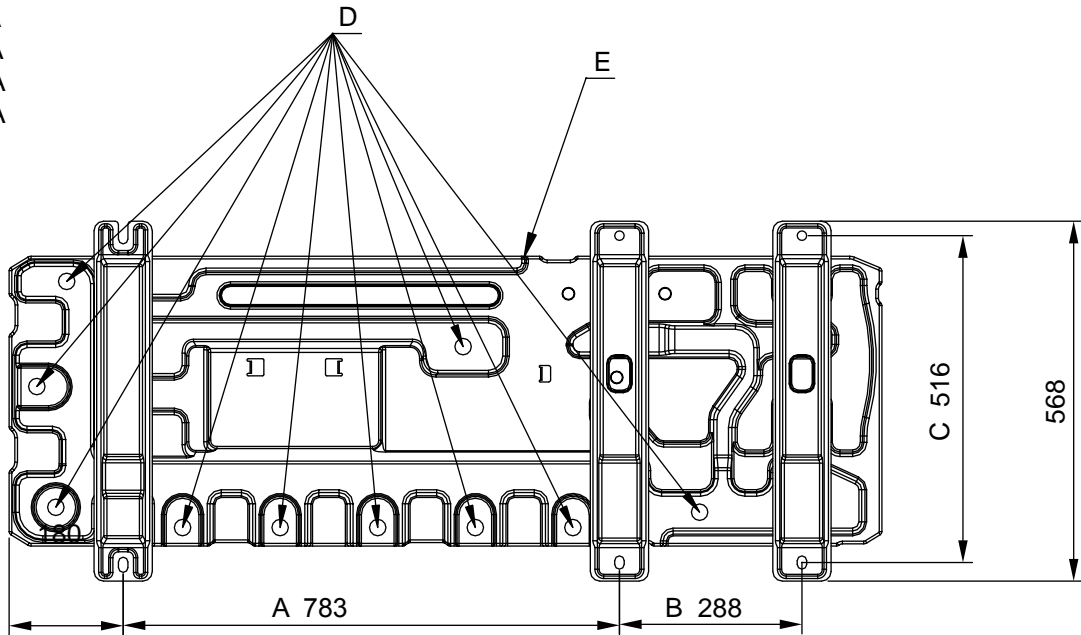

A Pas de la jambe 1  
B Pas de la jambe 2  
C Pas de la jambe 3  
D Trou de vidange  
E Cadre inférieur

## (4) Travaux de vidange de l'unité extérieure

Si des travaux de drainage sur votre unité extérieure sont nécessaires, suivez les directives ci-dessous.

- Une sortie de vidange est prévue dans la plaque inférieure de l'unité (le bouchon de vidange et le tuyau de vidange sont alimentés sur le terrain).
- Dans les zones froides, n'utilisez pas de tuyau de vidange avec l'appareil, sinon l'eau de drainage risque de geler et de bloquer le drain. Dans le cas où l'utilisation d'un tuyau de vidange est inévitable pour une raison ou une autre, il est recommandé d'installer un ruban chauffant afin de protéger le drain du gel.
- Assurez-vous que le drain fonctionne correctement.

# Instructions d'installation

## (5) Exigences et recommandations pour le circuit hydraulique

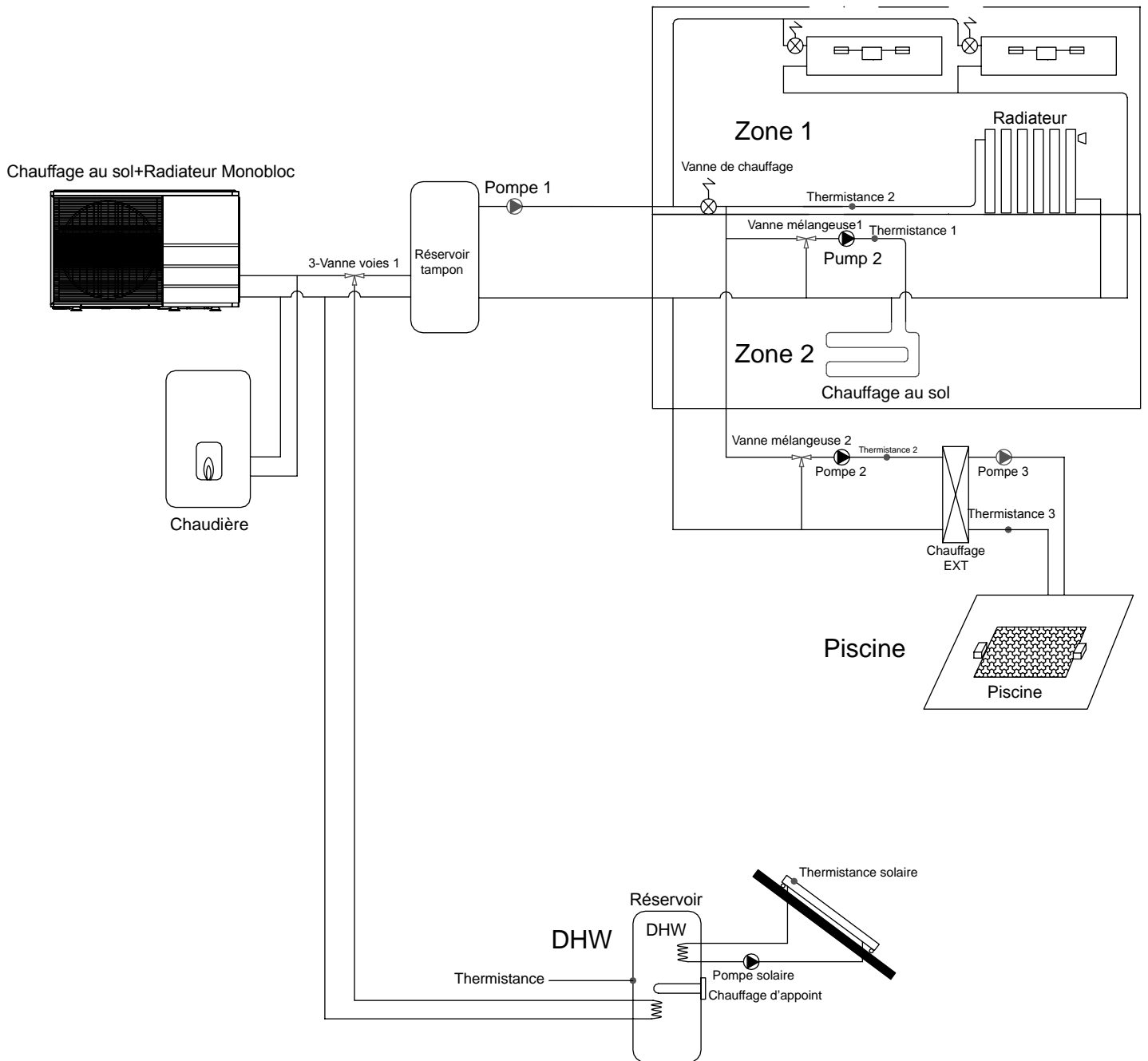

# Instructions d'installation

## Circuit hydraulique

La longueur maximale de la tuyauterie dépend de la pression maximale disponible dans le tuyau de sortie d'eau. Veuillez consulter les courbes de la pompe.

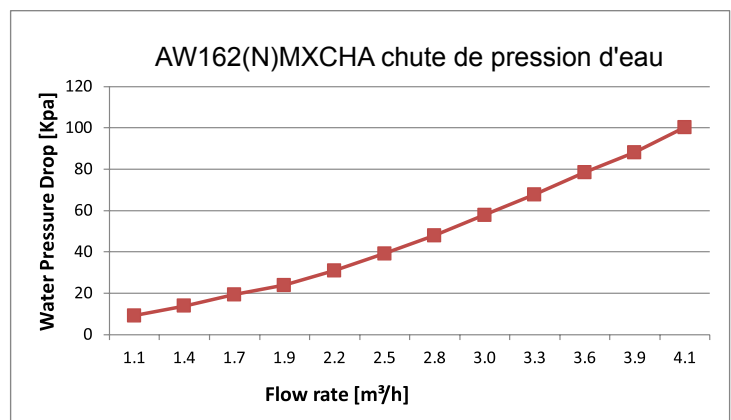
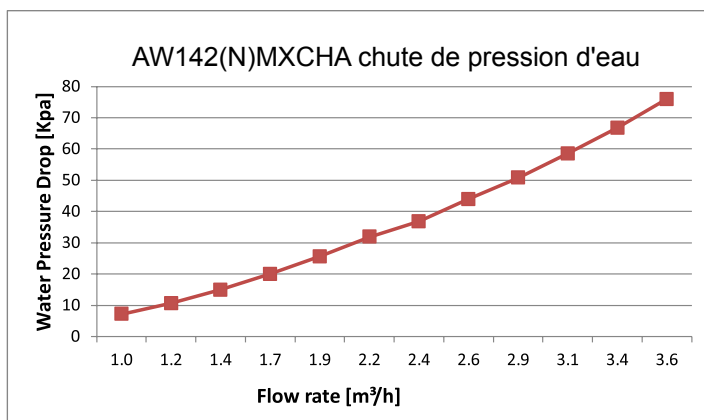
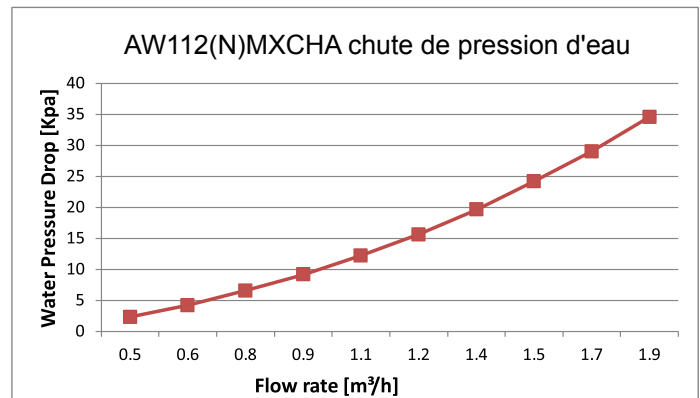
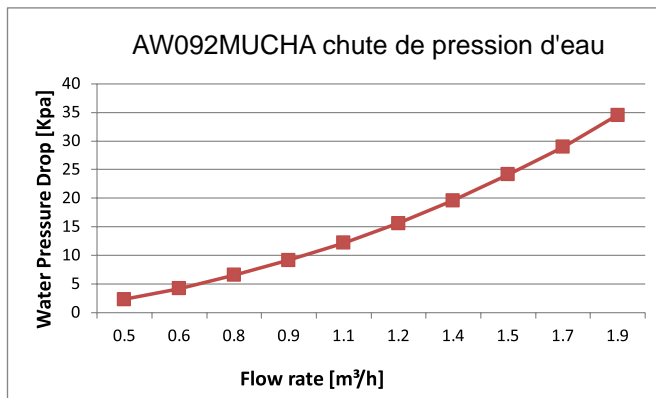
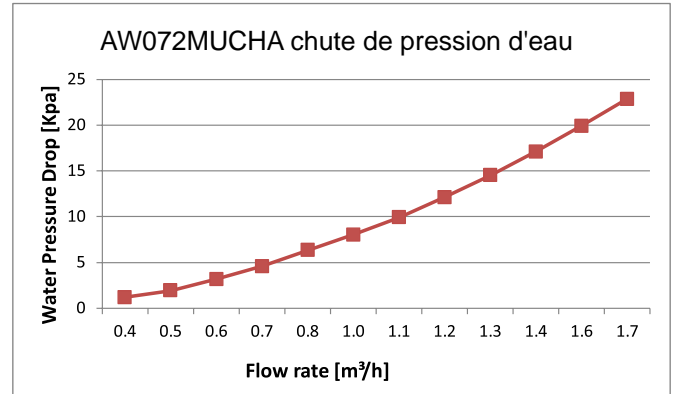
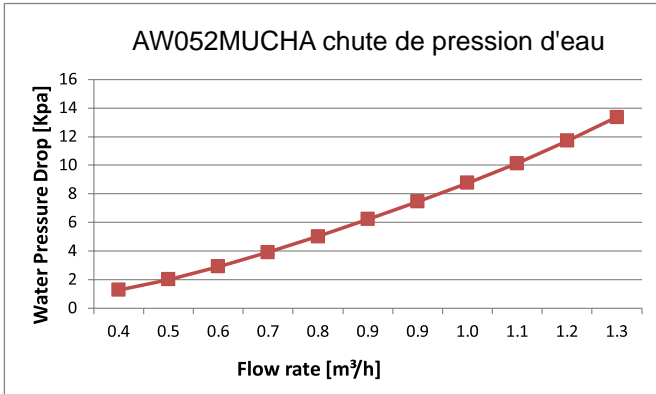

## Anti-gel

- Lorsque l'unité est arrêtée pendant les périodes d'arrêt et que la température ambiante est très basse, l'eau à l'intérieur des tuyaux et de la pompe de circulation peut geler, endommageant ainsi les tuyaux et la pompe à eau. Dans ces cas, l'installateur doit s'assurer que la température de l'eau à l'intérieur des tuyaux ne tombe pas en dessous du point de congélation. Pour éviter cela, l'appareil dispose d'un mécanisme d'autoprotection qui doit être activé.
- De plus, dans les cas où l'évacuation de l'eau est difficile, un mélange antigel de glycol (éthylène ou propylène) doit être utilisé (teneur entre 10% et 40%). Les performances de l'unité fonctionnant au glycol peuvent diminuer proportionnellement à la pourcentage de glycol utilisé, car la densité du glycol est supérieure à celle de l'eau.

# Instructions d'installation

## Débit minimum

- Vérifiez que la pompe à eau du circuit de chauffage fonctionne dans la plage de fonctionnement de la pompe et que le débit d'eau est supérieur au minimum de la pompe. Si le débit d'eau est inférieur au débit d'eau minimum, une alarme s'affiche sur l'unité.

Modèle	Débit d'eau (Lmin)	Débit d'eau minimal (Lmin)
AW052MUCHA	14.3	8.6
AW072MUCHA	20.1	12.1
AW092MUCHA	25.8	15.5
AW112MXCHA	31.5	19.0
AW142MXCHA	40.1	24.1
AW162MXCHA	45.9	27.5
AW11NMXCHA	31.5	19.0
AW14NMXCHA	40.1	24.1
AW16NMXCHA	45.9	27.5

## Filtre

- Il est fortement recommandé d'installer un filtre à eau spécial supplémentaire sur le chauffage (installation sur place), afin d'éliminer les éventuelles particules restantes du brasage qui ne peuvent pas être éliminées par le filtre à eau de l'unité. Le filtre à eau doit être acheté et installé par l'installateur. Le nombre de mailles de filtre à eau n'est pas inférieur à 40.

## Vase d'expansion

- La pression d'air interne du vase d'expansion sera adaptée au volume d'eau de l'installation finale, il n'y a pas de vase d'expansion dans l'ODU, il doit être acheté et installé par l'installateur. Le volume du vase d'expansion est en fonction à l'ensemble du système.

## Réservoir ECS

Lors de la sélection d'un réservoir pour le fonctionnement ECS, tenez compte des points suivants :  
La capacité de stockage du réservoir doit correspondre à la consommation journalière afin d'éviter la stagnation de l'eau. L'eau douce doit circuler à l'intérieur du circuit d'eau du ballon ECS au moins une fois par jour pendant les premiers jours suivant la réalisation de l'installation. De plus, rincez le système avec de l'eau douce lorsqu'il n'y a pas de consommation d'ECS pendant de longues périodes.

## Perte de chaleur

- Essayez d'éviter les longs trajets de tuyauterie d'eau entre le réservoir et l'installation ODU afin de réduire les éventuelles pertes de température.
- Si nécessaire, posez de l'isolant sur les tuyaux afin d'éviter les déperditions de chaleur. L'épaisseur de l'isolant n'est pas inférieure à 30 mm.

## Tuyauterie

- La pression d'eau maximale est de 5 bars (pression d'ouverture nominale de la soupape de sécurité). Prévoir un dispositif de réduction de pression adéquat dans le circuit d'eau pour s'assurer que la pression maximale n'est PAS dépassée.
- Assurez-vous que tous les composants fournis sur site et installés dans le circuit de tuyauterie peuvent supporter la pression de l'eau et la plage de température de l'eau dans laquelle l'unité peut fonctionner.
- Les appareils HAIER sont conçus pour une utilisation exclusive en circuit d'eau fermé.

# Instructions d'installation

Modèle	Entrée/Sortie (pouces)
AW052MUCHA	R1
AW072MUCHA	R1
AW092MUCHA	R1
AW112MXCHA	R1
AW142MXCHA	R1
AW162MXCHA	R1
AW11NMXCHA	R1
AW14NMXCHA	R1
AW16NMXCHA	R1

## Contrôle de l'eau

Il est nécessaire d'analyser la qualité de l'eau en vérifiant le pH, la conductivité électrique, la teneur en ions ammoniac, la teneur en soufre et autres. Voici la qualité d'eau standard recommandée.

Contenu		Unité	Valeur
PH de qualité standard (25 ° C)			7.5-9
Conductivité électrique {2}		µS/cm	10-500
Alcalinité	HCO <sub>3</sub> <sup>-</sup>	mg/l	70-300
Sulfate	SO <sub>4</sub> <sup>2-</sup>	mg/l	<70
Alcalinité/sulfate	HCO <sub>3</sub> <sup>-</sup> /SO <sub>4</sub> <sup>2-</sup>	mg/l	>1
Ammonium	NH <sub>4</sub>	mg/l	<2
Chlore gratuit	Cl <sub>2</sub>	mg/l	<1
Sulfure d'hydrogène	H <sub>2</sub> S	mg/l	<0.05
Dioxyde de carbone libre (agressif)	CO <sub>2</sub>	mg/l	<5
Nitrate	NO <sub>3</sub> <sup>-</sup>	mg/l	<100
Fer	Fe	mg/l	<0.2
Aluminium	Al	mg/l	<0.2
Manganèse	Mn	mg/l	<0.1
Teneur en chlorure	Cl <sup>-</sup>	mg/l	≤50
Dureté totale	CaCO <sub>3</sub>	mg/l	≤70

# Le câblage électrique et l'application

## Contrôle général

- Assurez-vous que les conditions suivantes relatives à l'installation de l'alimentation électrique sont remplies: La capacité de puissance de l'installation électrique est suffisamment importante pour supporter la demande de puissance du Système HAIER.  
La tension d'alimentation est comprise entre  $\pm 10\%$  de la tension nominale.  
L'impédance de la ligne d'alimentation est suffisamment faible pour éviter toute chute de tension supérieure à 15% de la tension nominale.
- Conformément à la directive 2004/108/CE du Conseil relative à la compatibilité électromagnétique, le tableau ci-dessous indique l'impédance maximale autorisée du système  $Z_{max}$  au point d'interface de l'alimentation de l'utilisateur, conformément à la norme EN61000 3 11.

Modèle	Alimentation	$Z_{Max.} (\Omega)$
AW052MUCHA	1PH, 220-240V~, 50Hz	0.3
AW072MUCHA		0.3
AW092MUCHA		0.3
AW112MXCHA		0.3
AW142MXCHA		0.3
AW162MXCHA		0.3

Modèle	Alimentation	$Z_{Max.} (\Omega)$
AW11NMXCHA	3N~, 380-415V, 50Hz	0.3
AW14NMXCHA		0.3
AW16NMXCHA		0.3
		0.3

Le cordon du type H07RN-F ou du type électriquement équivalent doit être utilisé pour le raccordement électrique et l'interconnexion entre l'unité extérieure et l'unité intérieure.

## ⓘ AVERTISSEMENT

- Éteignez l'interrupteur d'alimentation principal de la machine intérieure et extérieure pendant plus de 1 minute avant le câblage ou l'inspection régulière.
- Empêchez la destruction des fils et des composants électriques par les rats ou d'autres animaux. Cela peut entraîner la survenue d'un incendie.
- Évitez d'endommager le fil, évitez tout contact avec les tuyaux de réfrigérant, les bords en acier et les composants électriques. Cela peut entraîner un incendie.

## ⚠ PRUDENCE

- Fixez le cordon d'alimentation avec un collier de serrage dans la machine.

Note:

Lorsque le câblage de la machine extérieure n'utilise pas le fil, il doit être fixé avec l'anneau en caoutchouc.

## Inspecter

- Assurez-vous que les équipements électriques utilisés sur le site d'installation (interrupteur d'alimentation principal, disjoncteur, fils, bornes de conduits et de câblage, etc.) ont été sélectionnés en fonction des données actuelles, afin de s'assurer que l'appareil est conforme aux normes nationales.
- Vérifiez que la tension d'alimentation est comprise entre 10% de la tension nominale du produit. Assurez-vous que le fil de terre est inclus dans la ligne d'alimentation. Sinon, les pièces électriques du produit pourraient être endommagées.
- Vérifiez si l'alimentation est satisfaite. Sinon, le compresseur ne démarrera pas lorsque la tension est trop faible.
- Vérifiez la résistance d'isolation entre la terre et les bornes des appareils électriques, pour s'assurer qu'elle est supérieure à 1 M $\Omega$ . Sinon, le système ne peut pas être démarré tant que la fuite d'isolation n'est pas résolue.

## Connexion

- Connectez le cordon d'alimentation à la borne de l'unité intérieure et à la boîte à gaz mécanique et électrique extérieure; Connectez le fil de terre au boulon de mise à la terre de la machine extérieure et à la boîte à air mécanique et électrique intérieure.
- Connectez les lignes de communication externes et internes aux bornes 1 et 2 du terminal. Si le cordon d'alimentation est connecté, la carte de circuit imprimé sera endommagée et l'utilisation de fils à paire torsadée blindée sera utilisée.
- Ne connectez pas les vis de fixation à l'avant du couvercle.
- Le cordon d'alimentation doit être en fil de cuivre et l'alimentation doit être conforme aux exigences de la norme CEI 60245. Si la longueur du cordon d'alimentation dépasse 20 m, vous devez augmenter la taille.
- La ligne d'alimentation est fixée avec une borne de connexion ronde avec un manchon de protection isolant. Pas avec contact et extrusion de tôle, afin d'éviter la ligne de coupe de la peau causée par le feu.

# Le câblage électrique et l'application

## Chiffre de câblage électrique

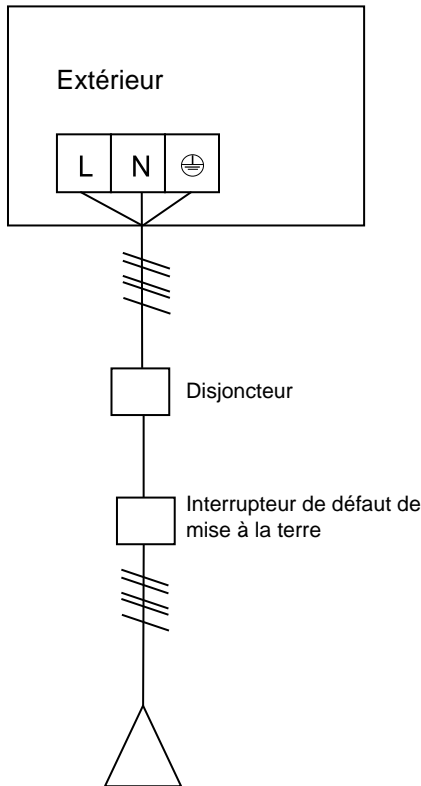

Source d'alimentation: 1PH, 220-240V~, 50Hz

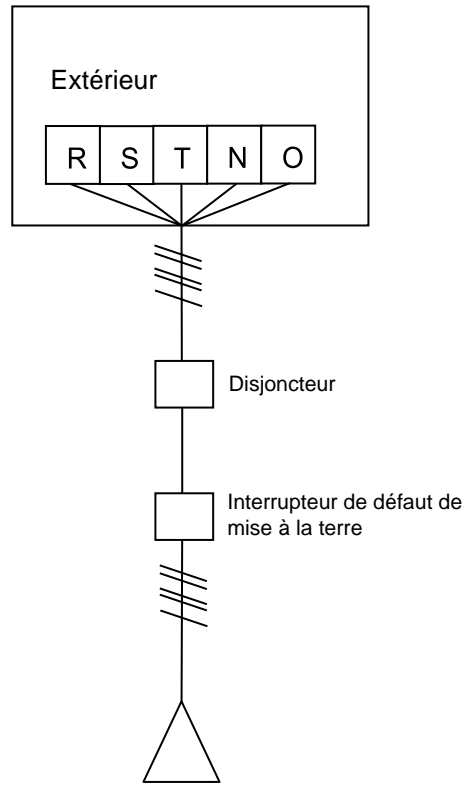

Source d'alimentation: 3N~, 380-415V, 50Hz

## Source d'alimentation extérieure et câble d'alimentation

Article		Source d'alimentation	Section du câble d'alimentation (mm <sup>2</sup> )	Disjoncteur (A)	Courant nominal du disjoncteur résiduel (A) Interrupteur de défaut de mise à la terre (mA) Temps de réponse (S)	Fil de terre	
						Section (mm <sup>2</sup> )	Vis
Modèle							
Puissance individuel	AW052MUCHA	1PH, 220-240V~, 50Hz	2.5	16	16A 30mA 0.1S	2.5	M4
	AW072MUCHA		2.5	16	16A 30mA 0.1S	2.5	M4
	AW092MUCHA		2.5	20	20A 30mA 0.1S	2.5	M4
	AW112MXCHA		4	25	25A 30mA 0.1S	4	M6
	AW142MXCHA		6	40	40A 30mA 0.1S	6	M6
	AW162MXCHA		6	40	40A 30mA 0.1S	6	M6
	AW11NMXCHA	3N~, 380-415V, 50Hz	2.5	16	16A 30mA 0.1S	2.5	M4
	AW14NMXCHA		2.5	16	16A 30mA 0.1S	2.5	M4
	AW16NMXCHA		2.5	16	16A 30mA 0.1S	2.5	M4

- Le câble d'alimentation doit être fixé fermement.
- Pour résister aux chocs électriques, assurez-vous de débrancher l'alimentation 1 minute ou plus avant d'entretenir les pièces électriques. Même après 1 minute, mesurez toujours la tension aux bornes des condensateurs du circuit principal ou des pièces électriques et avant de toucher, assurez-vous que ces tensions sont de 50VDC ou moins.
- Aux personnes responsables des travaux de câblage électrique: Ne faites pas fonctionner l'appareil tant que la tuyauterie du réfrigérant n'est pas terminée. (Le faire fonctionner avant que la tuyauterie ne soit prête cassera le compresseur)
- Chaque extérieur doit être bien mis à la terre.
- L'appareil doit être installé conformément aux réglementations nationales en matière de câblage.
- Tout le câblage doit être effectué par un électricien autorisé.
- Assurez-vous d'installer un disjoncteur de fuite à la terre conformément à la législation applicable. Ne pas en faire autant provoque un choc électrique.

# Le câblage électrique et l'application

## Connexion de câblage

AW052MUCHA AW072MUCHA AW092MUCHA AW112MXCHA AW142MXCHA AW162MXCHA

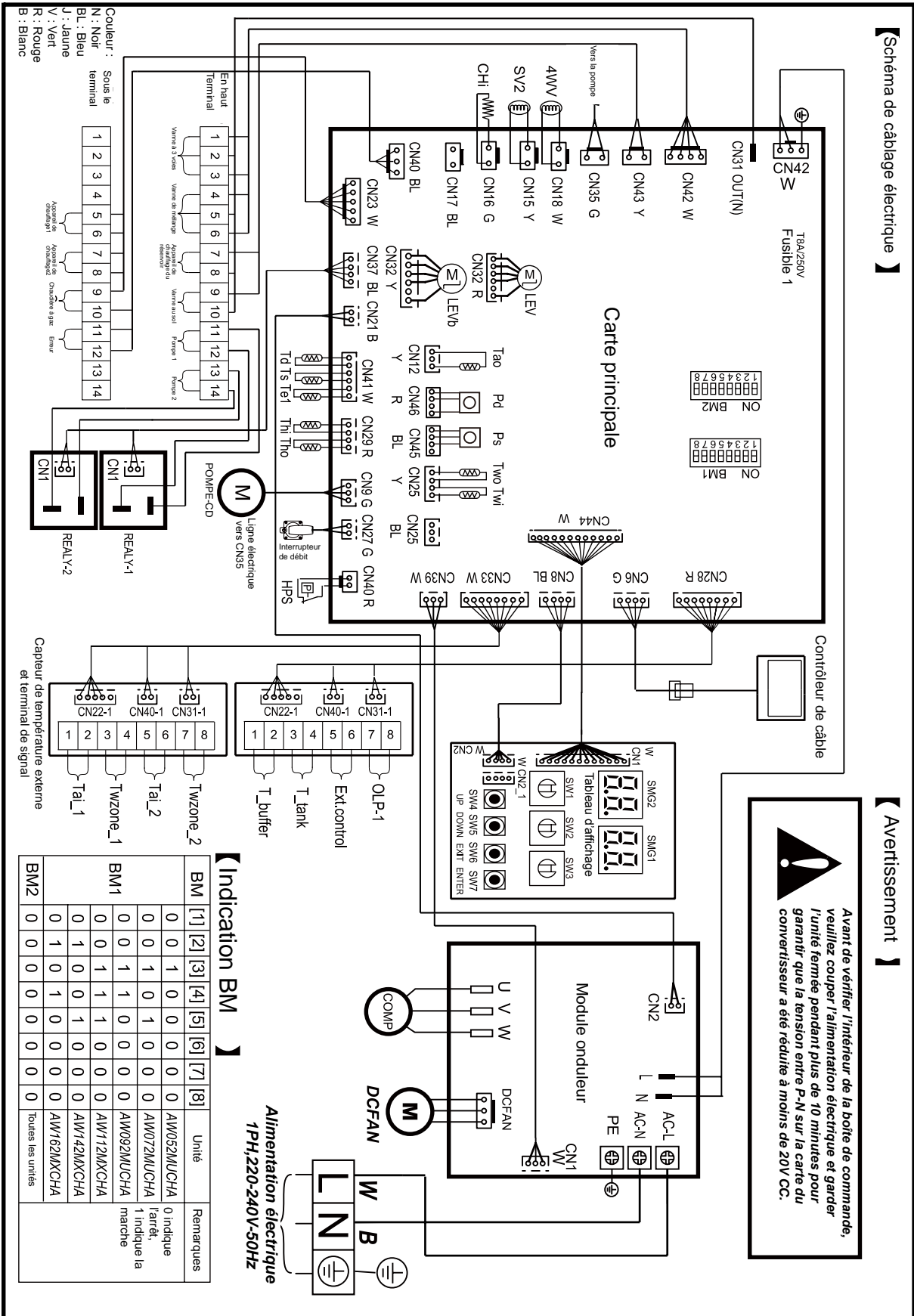

# Le câblage électrique et l'application

AW11NMXCHA AW14NMXCHA AW16NMXCHA

【 Schéma de câblage électrique 】

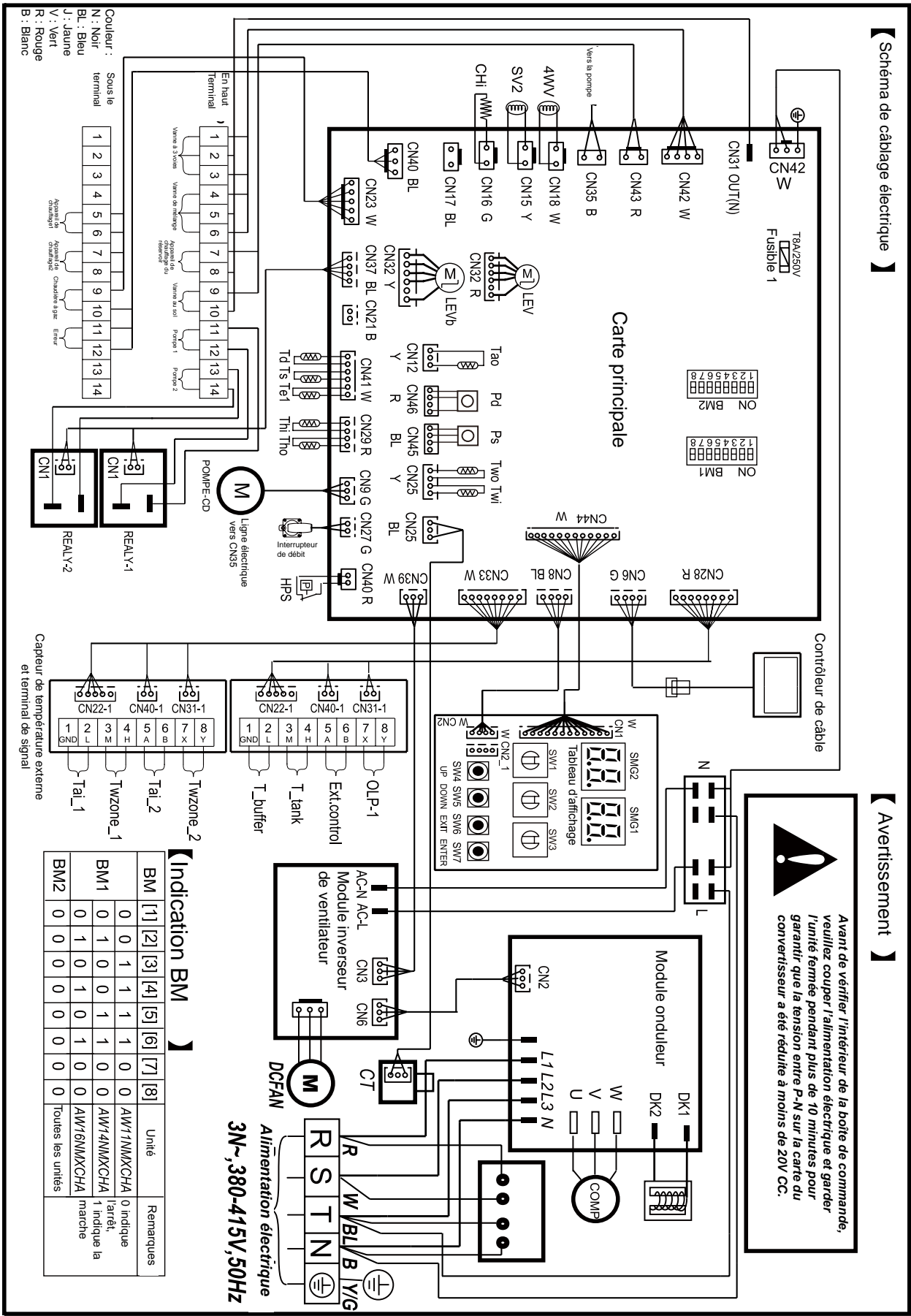

【 Avertissement 】

**⚠** Avant de vérifier l'intérieur de la boîte de commande, veuillez couper l'alimentation électrique et garder l'unité fermée pendant plus de 10 minutes pour garantir que la tension entre P-N sur la carte du convertisseur a été réduite à moins de 20V CC.

【 Indication BM 】

BM	[1]	[2]	[3]	[4]	[5]	[6]	[7]	[8]	Unité	Remarques
BM1	0	1	0	0	1	1	0	0	AW11NMXCHA	0 indique l'arrêt, 1 indique la marche
BM2	0	1	0	0	1	0	0	0	AW14NMXCHA / AW16NMXCHA	Toutes les unités

**Alimentation électrique**  
3N~, 380-415V, 50Hz

# Le câblage électrique et l'application

## Schéma de câblage électrique de l'unité extérieure

AW052MUCHA AW072MUCHA AW092MUCHA AW112MXCHA AW142MXCHA AW162MXCHA

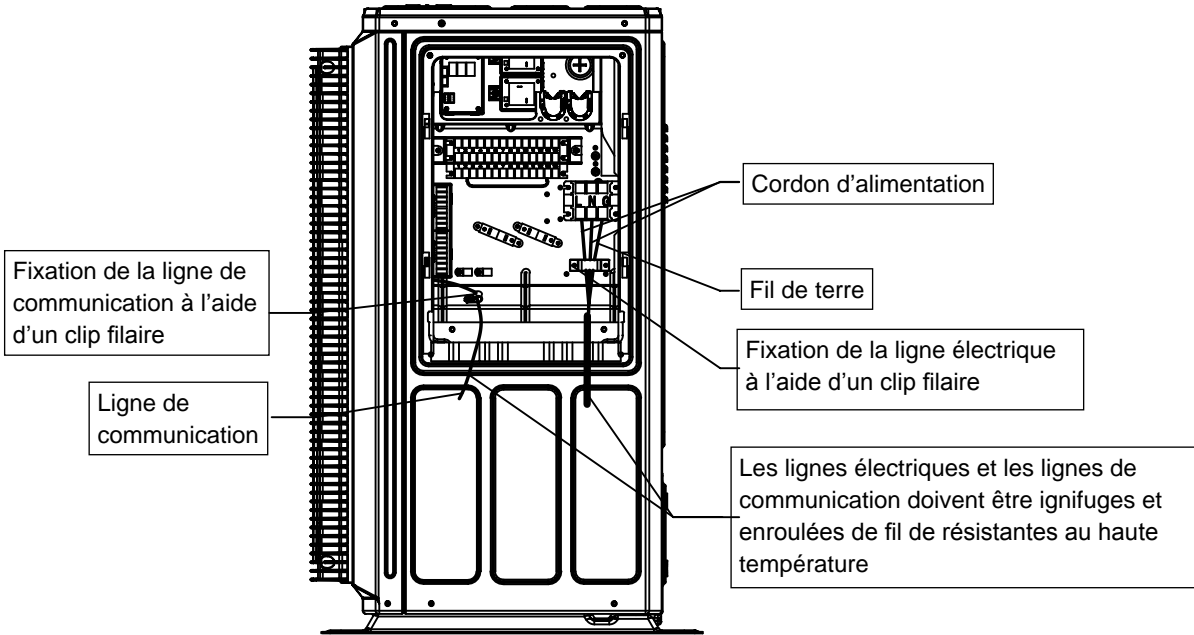

AW11NMXCHA AW14NMXCHA AW16NMXCHA

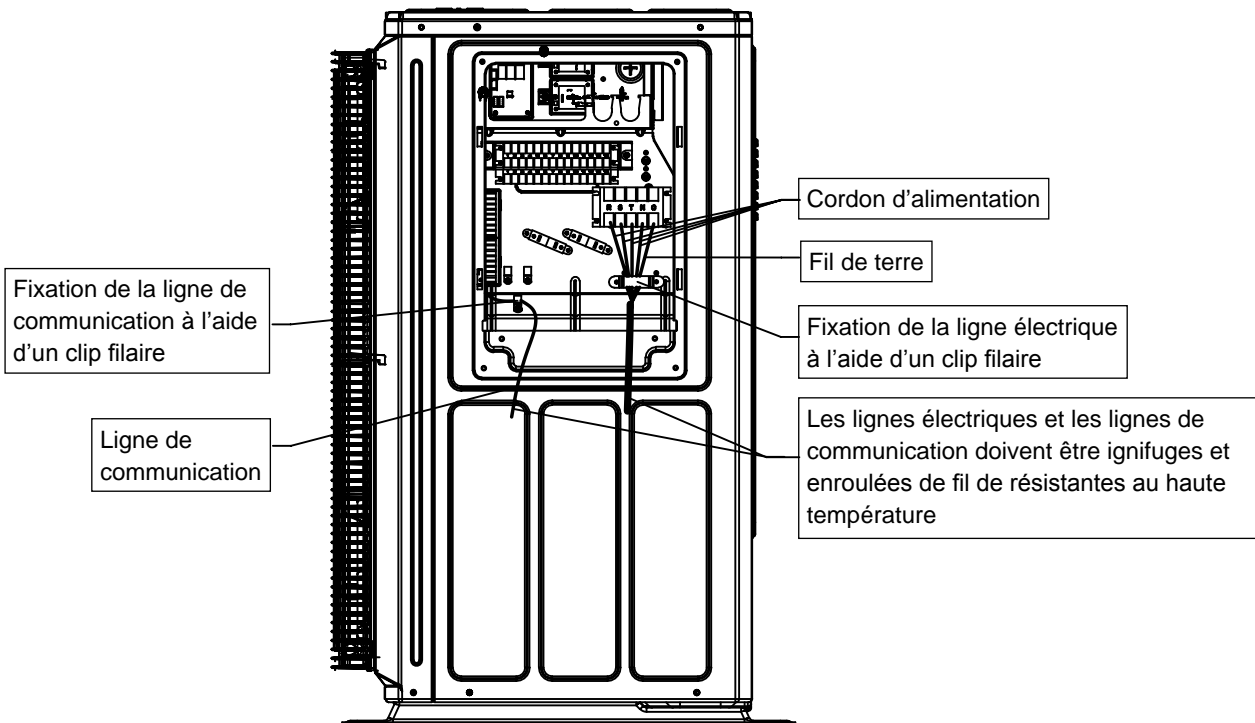

### Exemple d'installation de Terminal

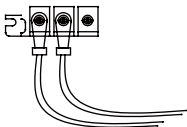

Si l'on utilise des fils flexibles multicâbles, on enfonce le terminal du type o au cours de l'installation. Sinon, cela provoquera un échauffement anormal de la partie finale de sertissage. Si un seul câblage est utilisé dans le câblage, il peut être connecté directement de la manière indiquée sur le diagramme.

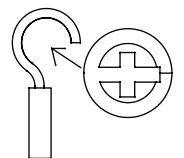

# Installation et débogage

## 1. Réglage de l'unité extérieure PCB dipswitch, attention à la version différente du PCB.

Dans le tableau suivant, 1 est activé, 0 est désactivé.

### Présentation de BM1

BM1_1	Réservé	[1]	Réservé			
		0	par défaut			
		1				
BM1_2	Unité extérieure Sélection du modèle	[2]	[3]	[4]	[5]	Unité extérieure Sélection du modèle
0		1	0	0	AW052MUCHA	
BM1_3		0	1	0	1	AW072MUCHA
BM1_4		0	1	1	0	AW092MUCHA
BM1_5		0	1	1	1	AW112MXCHA/ AW11NMXCHA
		1	0	0	1	AW142MXCHA/ AW14NMXCHA
	1	0	1	0	AW162MXCHA/ AW16NMXCHA	
BM1_6	Sélection de la puissance	[6]	Sélection de la puissance			
		0	Monophasé (par défaut)			
		1	Trois phases			
BM1_7	Sélection du mode de fonctionnement	[7]	[8]	Sélection du mode de fonctionnement		
0		0	Mode normal (par défaut)			
0		1	Mode puissant			
1		0	Mode silencieux			
BM1_8		1	1	Mode test de performances		

# Codes d'échec

## Codes de défaillance de l'onduleur extérieur

Code	Définition du code d'erreur	Notes
1	Température d'entrée d'eau. défaillance du capteur (Twi) de l'unité de transfert de chaleur	Restaurable
2	Temp. de sortie d'eau capteur (Two) échec de l'unité de transfert de chaleur	Restaurable
3	Capteur(Thi) de température d'entrée du réfrigérant échec de l'unité de transfert de chaleur	Restaurable
4	Température de sortie du réfrigérant. défaillance du capteur (Tho) de l'unité de transfert de chaleur	Restaurable
7	Échec de la communication avec le contrôleur	Restaurable
8	Anomalie du commutateur de débit (WS)	Verrouillage récupérable après trois fois consécutives en une heure
10	Débit trop faible	Verrouillage récupérable après trois fois consécutives en une heure
	Température de l'eau. capteur (réservoir) échec du réservoir d'eau	Restaurable
11	Défaut de communication sur la carte IO	Restaurable
12	Temp. capteur derrière le mitigeur panne de l'unité de transfert de chaleur (zone2)	Restaurable
13	Fuite d'eau	Irrécupérable
14	Anomalie du pressostat basse pression	Restaurable
15	Panne d'antigel	Verrouillage restaurable après trois fois consécutives en une heure
16	Température d'entrée et de sortie trop élevée de l'unité de transfert de chaleur (HU)	Restaurable
17	Défaillance de la pompe à courant continu	Restaurable
	Temp. défaillance du capteur de l'unité de transfert de chaleur (zone1)	Restaurable
18	Temp. défaillance du capteur de l'unité de transfert de chaleur (zone2)	Restaurable
19	Temp. capteur derrière le mitigeur ou la température de l'eau. panne de capteur de piscine	Restaurable
20-0	Dégivrage temp.sensor(Te1)failure	Restaurable
20-1	Dégivrage temp.sensor(Te2)failure	Restaurable
21	Temp.sensor(Ta)failure ambient	Restaurable
22	Temp d'aspiration.sensor(Ts)failure	Restaurable
23	Déchargement de temp.sensor(Td)failure	Restaurable
24	Temp. d'huile échec du capteur (travail)	Restaurable
27	Protection de température d'huile trop élevée (travail)	Irrécupérable après verrouillage
28	Défaillance du capteur haute (Pd) pression	Restaurable
29	Défaillance du capteur basse (Ps) pression	Restaurable
30	HPS Interrupteur haute pression en panne	Irrécupérable après verrouillage
32-0	Échec de la température de sortie (Tsco) de l'échangeur de chaleur	Restaurable
32-1	Échec de la température du tuyau de liquide chaud de surfusion (SC) (Tliqsc)	Restaurable
33	Défaillance de l'EEPROM extérieure	Irrécupérable
34	Température de décharge (Td) protection trop élevée	Irrécupérable après verrouillage
35	Échec de l'inversion de la vanne 4 voies	Irrécupérable après verrouillage
36	Protection de température d'huile trop basse (travail)	Irrécupérable après verrouillage
38	Haute pression (Pd) trop faible protection	Irrécupérable après verrouillage
39-0	Basse pression (Ps) protection trop basse	Irrécupérable après verrouillage
39-1	Compression radio(ε)protection trop élevée	Restaurable
40	Haute pression (Pd) protection trop élevée	Irrécupérable après verrouillage
43	Temp de décharge (Td) protection trop basse	Irrécupérable après verrouillage
46	Décharge du défaut de communication avec IGBT Module de puissance	Restaurable
49	Anomalie du pressostat basse pression	Irrécupérable après verrouillage

# Codes d'échec

Code	Définition du code d'erreur	Notes
51-0	LEVa protection contre les surintensités	Restaurable
51-2	LEVb protection contre les surintensités	Restaurable
52-0	Échec de déconnexion du circuit ouvert LEVa	Restaurable
52-2	Échec de déconnexion du circuit ouvert LEVb	Restaurable
53	Courant électrique du TC trop faible ou défaillance du capteur électrique	Restaurable
54	Échec de communication avec le module de sous-refroidissement	Restaurable
57	Échec de communication entre le module de sous-refroidissement et l'unité supérieure (envoi depuis le module de sous-refroidissement)	Restaurable
58	Temp. capteur (Tc1) échec du module de sous-refroidissement (envoi du module de sous-refroidissement)	Restaurable
59	Temp. capteur (Tc2) échec du module de sous-refroidissement (envoi du module de sous-refroidissement)	Restaurable
60	Défaillance du module de sous-refroidissement (envoi depuis le module de sous-refroidissement)	Restaurable
61	Défaillance du module de sous-refroidissement (envoi depuis le module de sous-refroidissement)	Restaurable
62	Défaillance du module de sous-refroidissement (envoi depuis le module de sous-refroidissement)	Restaurable
63	Défaillance du module de sous-refroidissement (envoi depuis le module de sous-refroidissement)	Irrécupérable
64	Courant électrique du TC trop élevé	Irrécupérable après verrouillage
68	Échec de communication avec la carte E/S d'eau chaude	Restaurable
69	Échec de la température du réservoir de la carte d'E/S d'eau chaude	Restaurable
70	Autres défaillances de la carte E/S d'eau chaude	Restaurable
71-0	Panne du ventilateur CC supérieur	Irrécupérable après verrouillage
71-1	Échec du ventilateur CC inférieur	
74	Échec de l'arrêt d'urgence du système	Restaurable
81	Température du radiateur du transducteur trop élevée	Irrécupérable après verrouillage
82	Protection de courant du compresseur	Irrécupérable après verrouillage
83	Échec du réglage de numérotation du modèle d'unité extérieure	Irrécupérable
87	Dégivrage avec une température d'eau trop basse	Restaurable
110	Surintensité matérielle du module	Verrouillage après trois fois consécutives dans une heure, irrécupérable après verrouillage
111	Compresseur non synchronisé	Restaurable
112	Température du radiateur du transducteur trop élevée	Restaurable
114	Panne de tension d'alimentation de l'onduleur	Restaurable
116	Anomalie de communication entre le transducteur et la carte de circuit imprimé (PCB) de contrôle	Restaurable
117	Surintensité du transducteur (logiciel)	Restaurable
118	Échec du démarrage du compresseur	Restaurable
119	Anomalie du circuit de détection de courant du transducteur	Restaurable
121	Anomalie de l'alimentation du module	Restaurable
122	Anomalie de l'alimentation de la carte de l'onduleur	Restaurable
124	Compresseur non synchronisé	Restaurable

# Instructions d'opération du contrôleur

## Informations de la pièce du contrôleur

### Bouton Redémarré ① :

Maintenez le bouton Redémarrer pendant 10 s pour redémarrer le contrôleur. Vérifiez si le logiciel du contrôleur est normal.



Zone d'affichage et de contact

### Bouton de redémarrage ② :

Appuyez pour redémarrer le contrôleur. Vérifiez si la puce du contrôleur est normale.

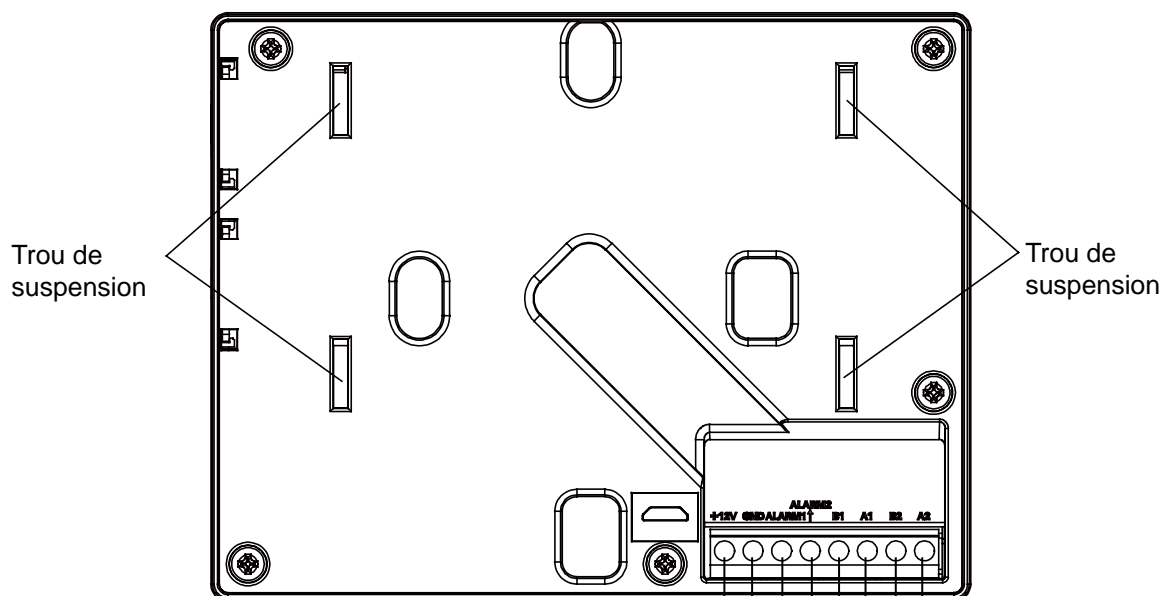

Alimentation : 12 V CC

Contact de liaison alarme incendie (Réservé)

Interface tierce partie (Réservée)

Port de communication

# Instructions d'opération du contrôleur

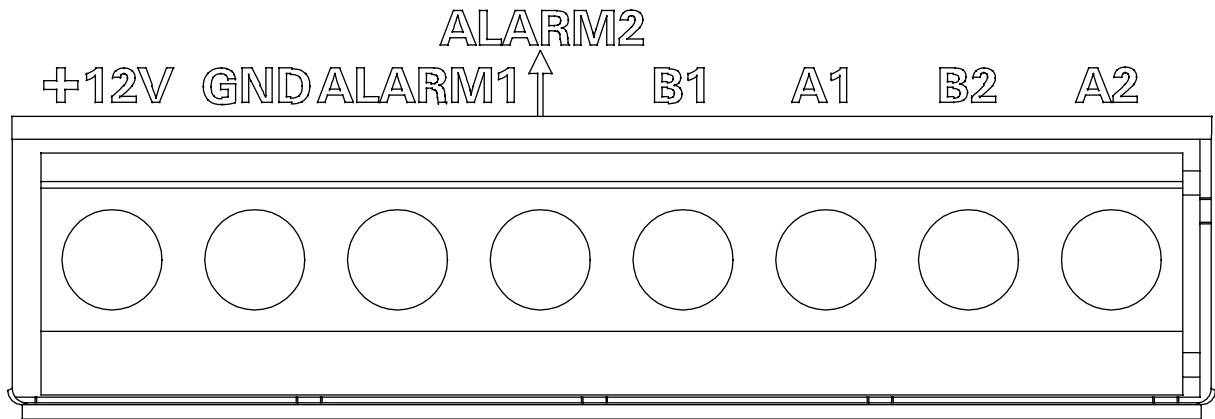

Alimentation (12V, GND): 12V CC, veuillez faire attention au "+, -" de l'alimentation.

Contact de liaison d'alarme incendie (ALARM1, ALARM2): court-circuitez l'ALARM1 et l'ALARM2 (port réservé).

Interface tierce (B1, A1): A1 — 485+, B1—485-(Port réservé).

Port de communication (B2, A2): Il est utilisé pour connecter le convertisseur, veuillez faire attention à "+, -", A2—485+, B2—485-.

Remarque: B1, A1 ne sont pas disponibles pour le Contrôleur Partagé; B2, A2 sont disponibles.

## Installation du contrôleur

L'unité peut être connectée au sous-contrôleur. Seulement le contrôleur principal est autorisé dans l'ensemble du système partagé, et les autres contrôleurs sont des sous-contrôleurs. Si le contrôleur est défini comme sous-contrôleur, il peut uniquement voir les paramètres de l'unité et ne peut pas modifier l'état de fonctionnement de l'unité.

### Condition d'installation

Ne l'installez pas à proximité d'appareils produisant des interférences électriques, tels qu'un moteur à courant alternatif, des émetteurs radio tels que des routeurs de réseau et des appareils électroniques.

D'autres producteurs de bruit électrique peuvent inclure des ordinateurs, des ouvre-portes automatiques, des ascenseurs ou d'autres équipements pouvant produire le bruit.

Pas d'installation dans des endroits humides.

Cela entraînera une panne si vous l'installez dans un endroit où il secoue violemment.

Ne l'installez pas dans un endroit où il est exposé à la lumière directe du soleil ou à proximité de la chaleur. Cela entraînera une panne.

### Commande de montage

Tout d'abord, fixez la plaque de montage au mur. L'utilisation d'une boîte de travail est préférable. Utilisez les trous A et B pour une boîte de 86 mm, utilisez les trous C et D pour une boîte de 120 mm. Veuillez prendre note de l'indicateur UP.

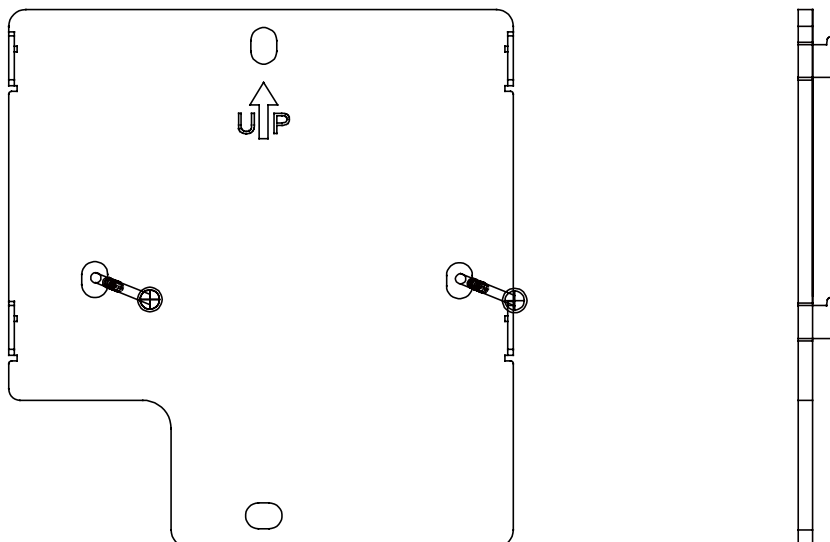

# Instructions d'opération du contrôleur

La plaque de suspension est placée comme la figure, où A/B est la position des 86 vis de la cassette et C/D est la position des 120 vis de la cassette. Le pendentif est fixé au trou du pendentif, veuillez faire attention à la direction UP.

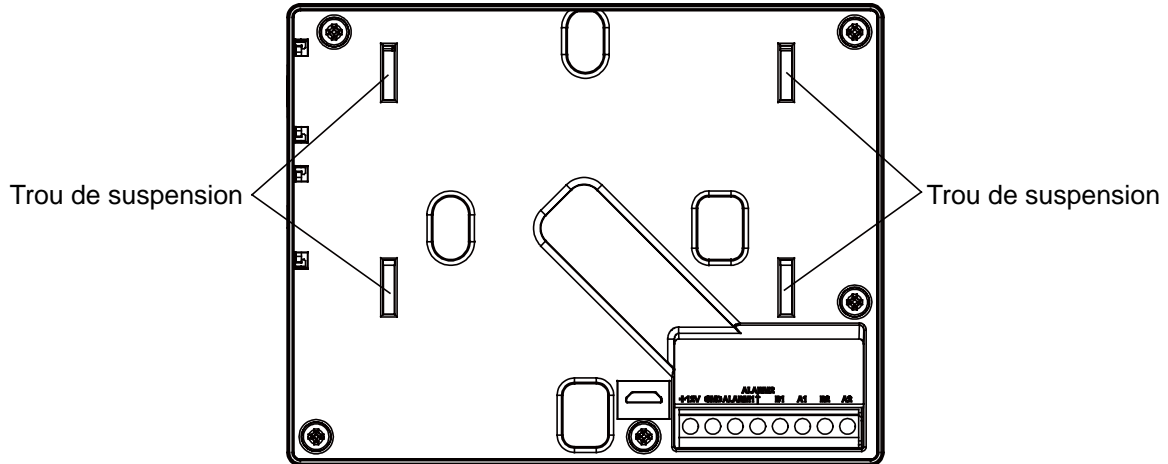

La borne noire de la ligne de communication du contrôleur est connectée à la borne noire du faisceau au niveau du port de ligne sortant inférieur de l'unité. L'autre extrémité de la ligne de communication du contrôleur est appuyée sur la base de câblage du contrôleur, et la relation correspondante est rouge ~ + 12 V, noir ~ GND, vert ~ A2 et blanc ~ B2.

Borne de connexion entre la ligne de communication du contrôleur et l'IDU :

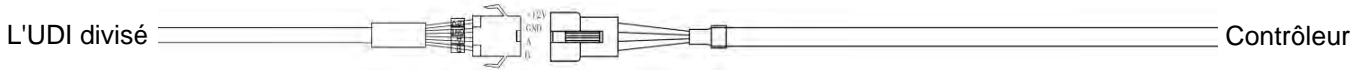

Tous les câbles d'alimentation et de communication 485 entre chaque module et le module terminal vers le contrôleur sont des bicâbles à paires torsadées blindées. Câblage spécifique comme le tableau ci-dessous :

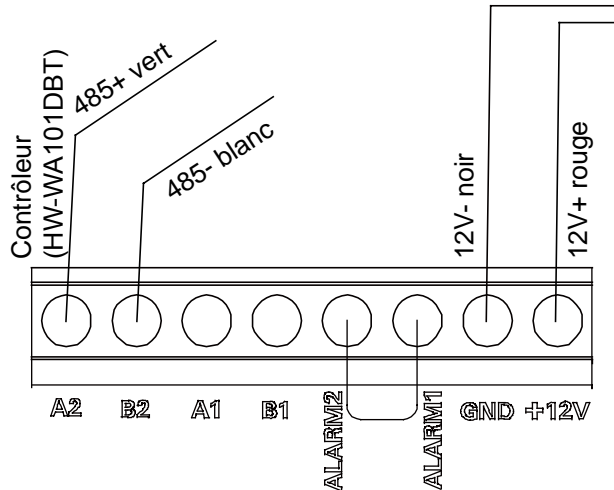

La ligne de communication est connectée au contrôleur

La longueur de la ligne de signal	Dimension de câblage
≤100m	0.75mm <sup>2</sup> ×4

Fixez la vis à travers le support sur les 86 cassettes et connectez la connexion. Le rouge se connecte au +12V et le noir au GND, le vert se connecte à A2 et le blanc se connecte à B2. Veuillez faire attention à l'ordre des lignes. Ensuite, le contrôleur est fixé.

# Instructions d'opération du contrôleur

Remarques:

1. B1 et A1 ne sont pas disponibles.
2. B2 et A2 pour l'interface 485 sur le contrôleur, accès à l'intérieur sépare 485B et 485A, en faisant attention à l'ordre des lignes.
3. ALARM1 et ALARM2 sont des ports réservés.

Dimension du contrôleur:

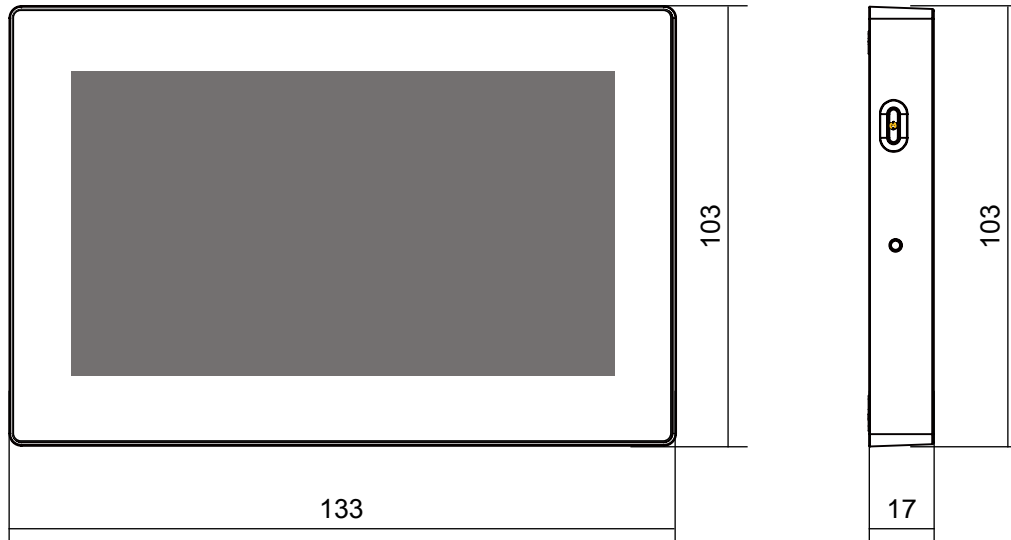

## Définissez le contrôleur comme sous-contrôleur

- ① Appuyez sur l'icône  du menu dans l'interface principale →SETTING→GENERAL
- ② Réglez la fonction "Main/Sub Set".
- ③ MAIN: Ce contrôleur est principal et vous pouvez l'utiliser pour définir et afficher les paramètres de l'unité.  
SUB: Ce contrôleur est sous-contrôleur et vous ne pouvez l'utiliser que pour afficher les paramètres de l'unité, et non pour contrôler l'état de fonctionnement de l'unité.

## Paramètres d'installation

- ① Appuyez sur l'icône  du menu dans l'interface principale →SETTING→INSTALLATION
- ② Entrez le mot de passe correct (841226), allez dans l'interface d'installation. Veuillez vous référer à la description de la fonction Réglage → Installation ci-dessous pour les méthodes de fonctionnement détaillées.

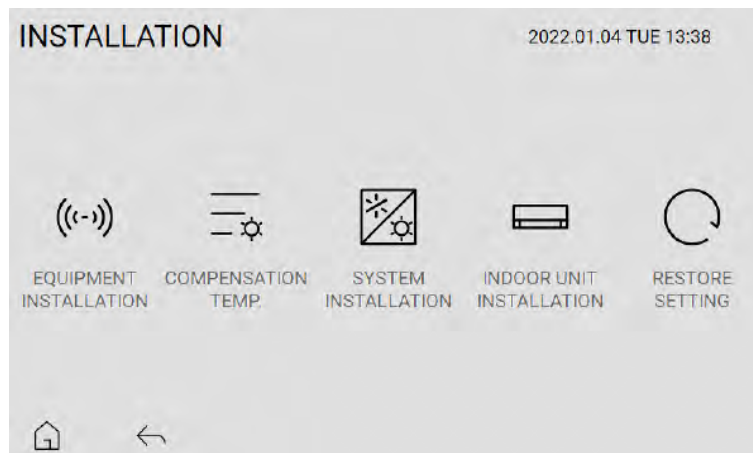

# Instructions d'opération du contrôleur

## Opération de fonction

### Affichage de l'interface principale

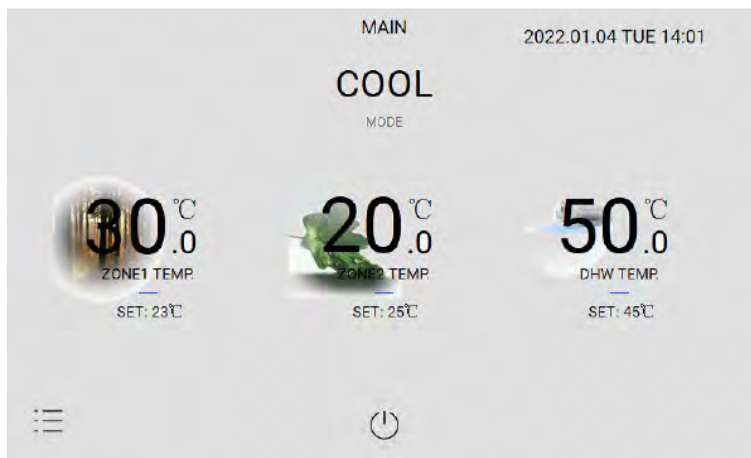

Image 1

Ce contrôleur peut contrôler la température de toutes les pièces du système divisé, y compris Zone 1, Zone 2, ECD (eau chaude domestique) et piscine.

Pendant l'installation, Zone1, Zone2, ECD et Piscine peuvent être réglés sur ON ou OFF.

Remarque: S'il y a une seule zone dans le système, activez la zone 1 ; S'il y a deux zones dans le système, activez la zone 1 et la zone 2.

### Initialisation

Après la mise d'électricité, le contrôleur commence à rechercher l'IDU (unité intérieure) illustré sur l'image 2 ci-dessous :

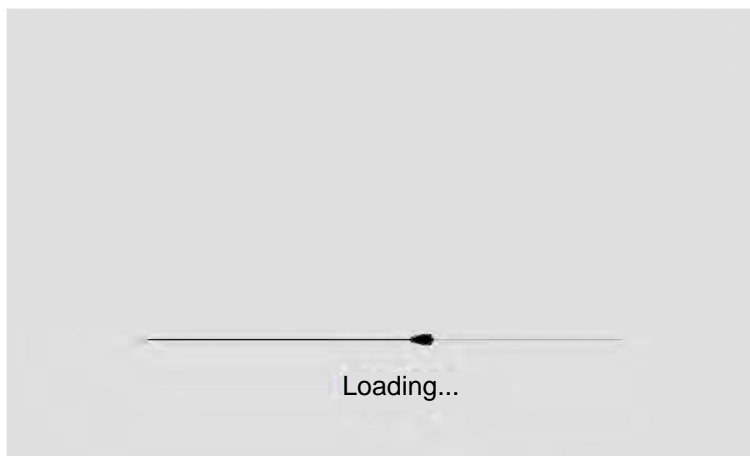

Image 2

# Instructions d'opération du contrôleur

## Interface principale

Lorsque la recherche est terminée, l'interface principale s'affichera comme ci-dessous. L'image 3 est l'exemple. L'affichage de l'interface est soumis à la fonction "Installation d'équipement" dans les paramètres d'installation.

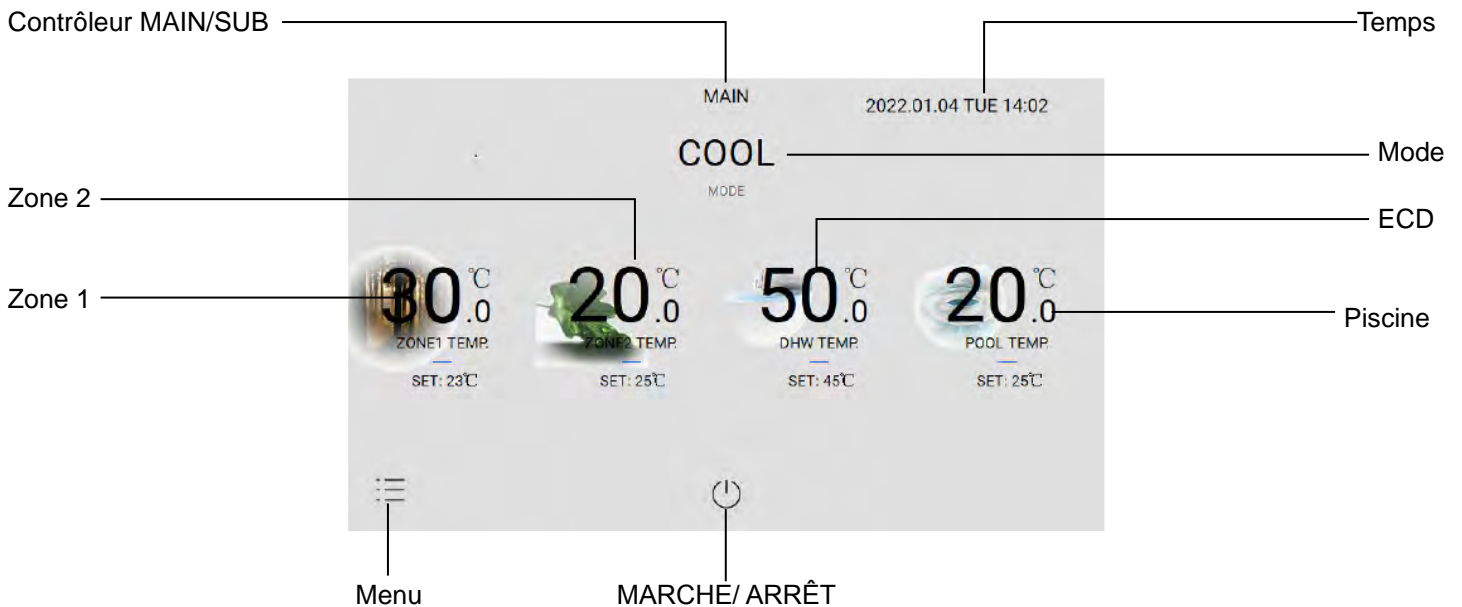

Image 3

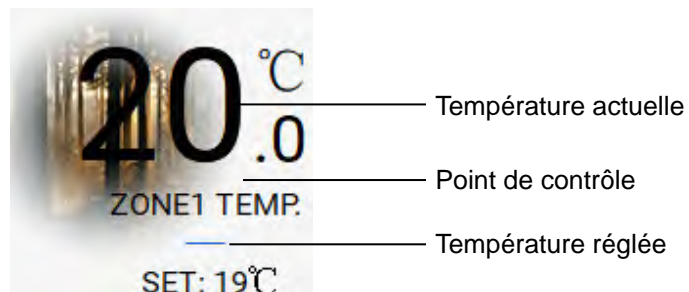

Image 4

Dans l'interface principale, vous pouvez contrôler MARCHE/ ARRÊT, le mode et la température réglée. Cliquez sur la zone de mode et faites glisser vers la gauche et vers la droite pour changer le mode de fonctionnement de l'unité. Cliquez sur chaque zone de température actuelle et faites glisser vers la gauche et vers la droite pour régler la température définie.

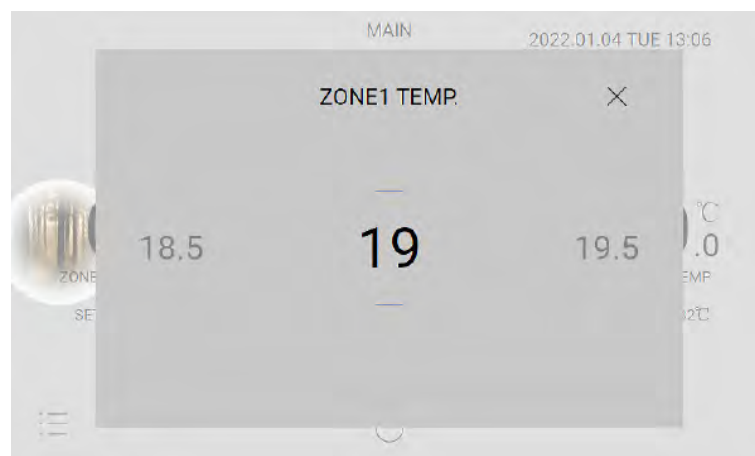

Image 5

# Instructions d'opération du contrôleur

Remarque:

Pendant le fonctionnement de chauffage de l'unité, la température réglée de la zone 1 est supérieure à celle de la zone 2; pendant le refroidissement de l'unité, la température réglée de la zone 1 est inférieure à celle de la zone 2. Si la température du dernier réglage dépasse la limite, la température dans une autre zone changera en conséquence.

Par exemple, en mode de chauffage, la température réglée de la zone 1 est de 45 °C et la température réglée de la zone 2 doit être inférieure ou égale à 45 °C. Si la température réglée de la zone 2 est de 48 °C, la température réglée de la zone 1 passera automatiquement à 48 °C.

Si un contrôleur tiers est sélectionné, la température réglée du point affiche "Link" et le contrôleur ne peuvent pas modifier la température réglée, la température est déterminée par le contrôleur tiers.

Menu

Appuyez sur l'icône du menu en bas à gauche, l'interface suivante s'affichera :

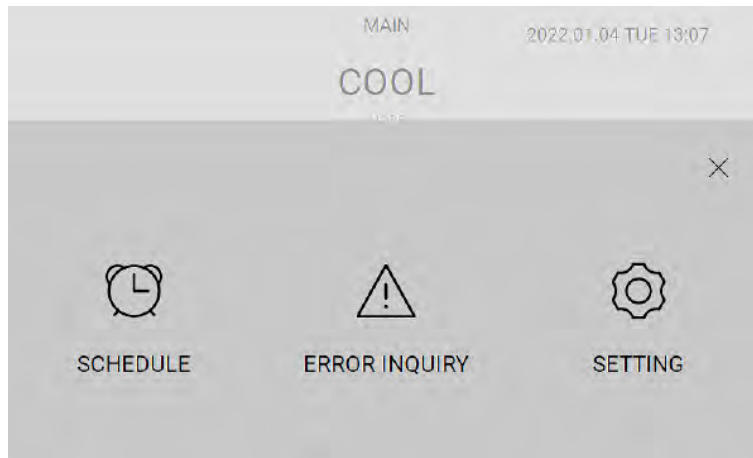

Image 6

## 1. Calendrier

### ① ADD

Appuyez sur "SCHEDULE" dans l'image 6. Si le calendrier a été défini, l'ensemble des informations de calendrier s'affiche. Si vous entrez le calendrier pour la première fois, il sera vide comme ci-dessous.

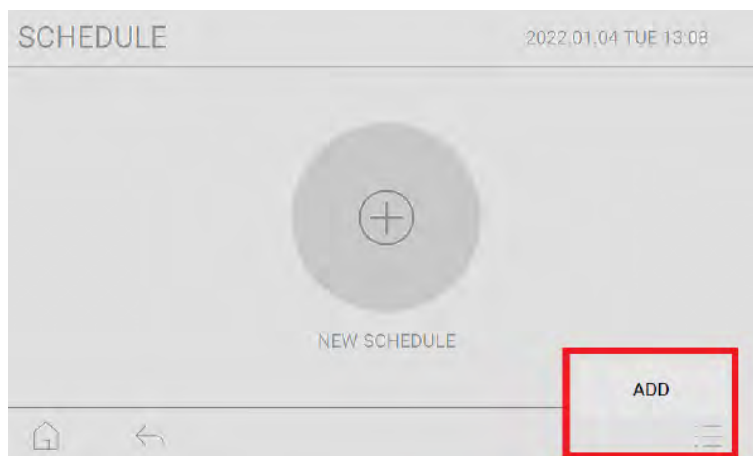

Image 7

Appuyez sur l'icône "+" au centre de l'écran ou sur l'icône dans le coin inférieur droit, puis appuyez sur "ADD" pour ajouter un nouveau calendrier.

Vous pouvez régler l'heure de marche (commencer) et d'arrêt (terminer), le mode, la température et les jours de cycle, etc.

# Instructions d'opération du contrôleur



Image 8

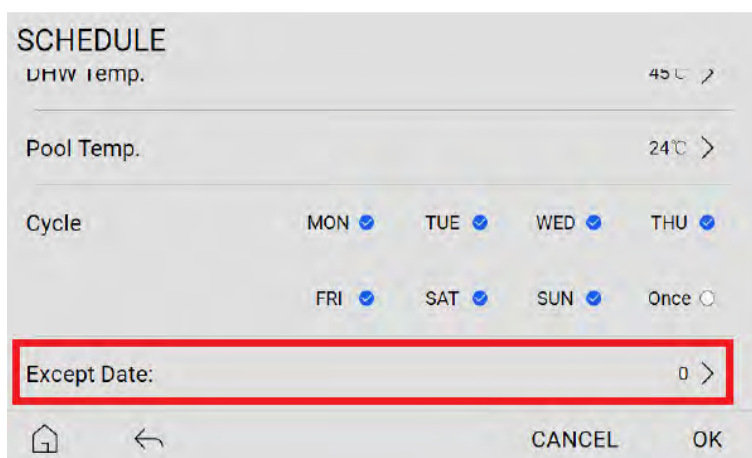

Image 9

Vous pouvez définir des dates d'exception pour le calendrier dans l'image 9. Les informations du calendrier ne sont pas exécutées les jours exceptionnels.

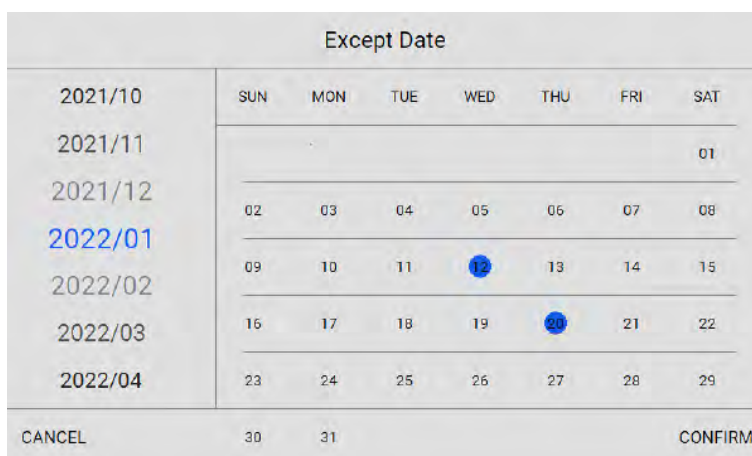

Image 10

Appuyez sur "OK" dans l'image 8, l'interface d'affichage est la suivante. Répétez les étapes pour ajouter un autre calendrier.

# Instructions d'opération du contrôleur

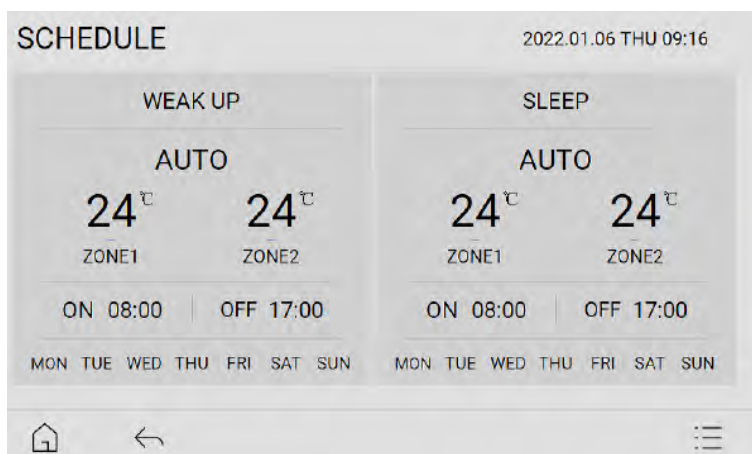

Image 11

## ② Effacer

Tout d'abord, appuyez sur l'icône "DELETE" dans l'image 12, puis un petit cercle apparaîtra comme l'image 13 ; Ensuite, sélectionnez les calendriers à effacer. Enfin, appuyez sur l'icône "DELETE" dans le coin inférieur droit.

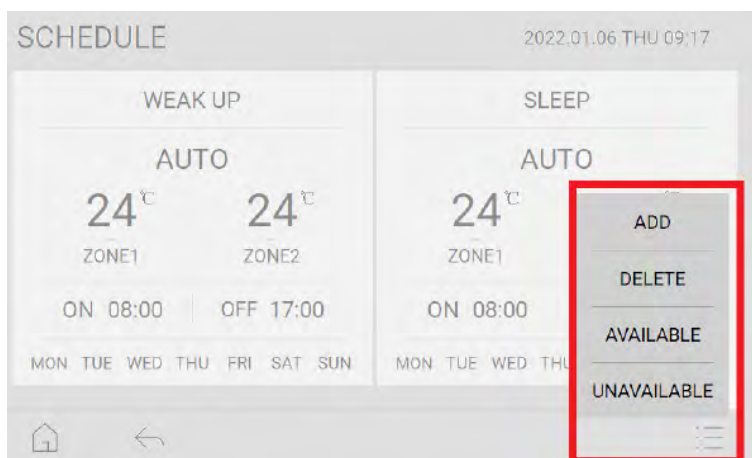

Image 12

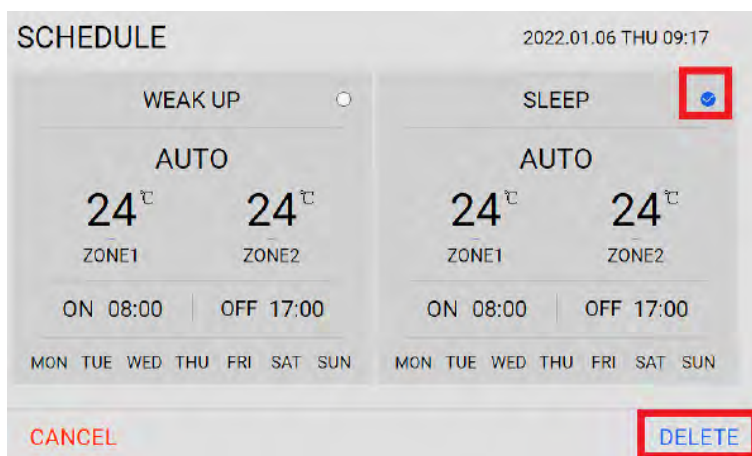

Image 13

# Instructions d'opération du contrôleur

## ③ Indisponible

Pour rendre un calendrier indisponible, appuyez sur l'icône « UNAVAILABLE », voir Image 12. Appuyez sur l'icône des calendriers souhaités pour qu'ils soient indisponibles. Après avoir appuyé sur « UNAVAILABLE », les calendriers indisponibles sont grisés comme sur l'image 14.

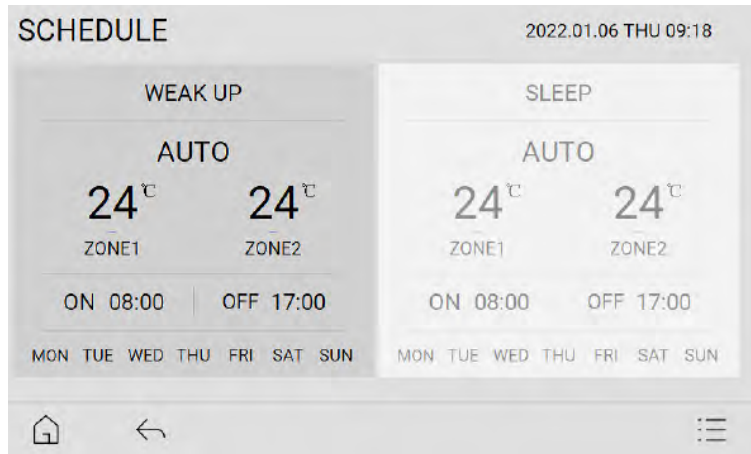

Image 14

## ④ Disponible

Pour réactiver un calendrier qui n'est pas disponible, appuyez sur «AVAILABLE» comme indiqué en bas à droite de l'image 12. Appuyez sur l'icône des calendriers souhaités à réactiver. Appuyez ensuite sur «AVAILABLE» en bas à droite de l'écran pour réactiver les informations du calendrier.

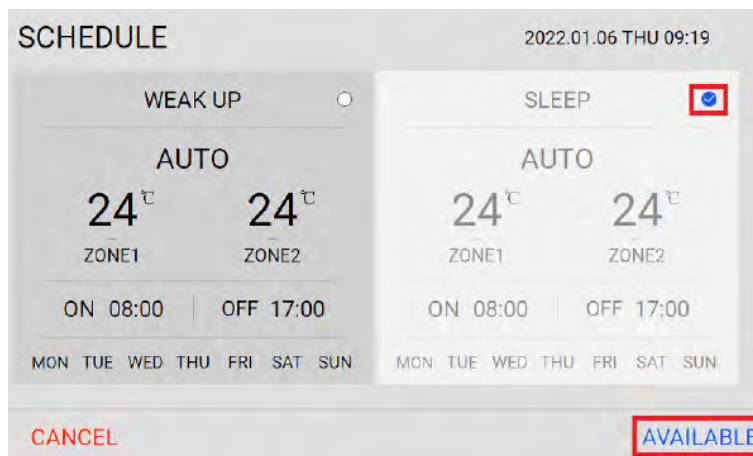

Image 15

## 2. Recherche d'erreur

Appuyez sur «ERROR INQUIRY» dans le menu pour vérifier les erreurs. Cliquez sur la position centrale de la barre latérale inférieure de l'écran pour afficher les paramètres d'erreur de l'unité extérieure.

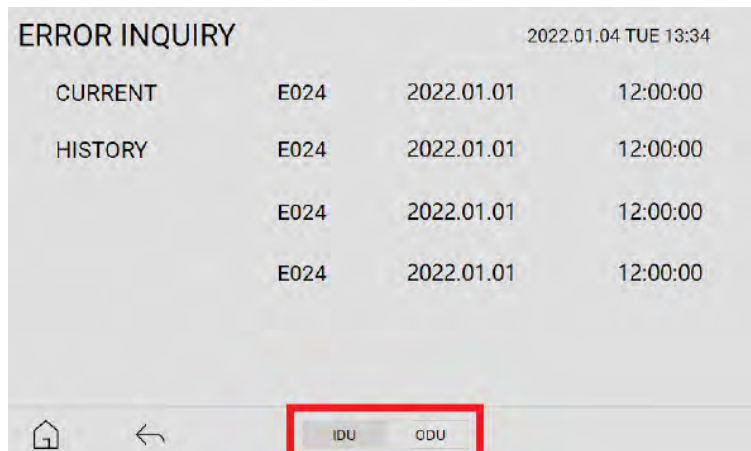

Image 16

# Instructions d'opération du contrôleur

## 3. Réglage

Appuyez sur «SETTING» sur l'interface de l'image 6 pour entrer à l'interface de réglage, comme sur l'image 17.

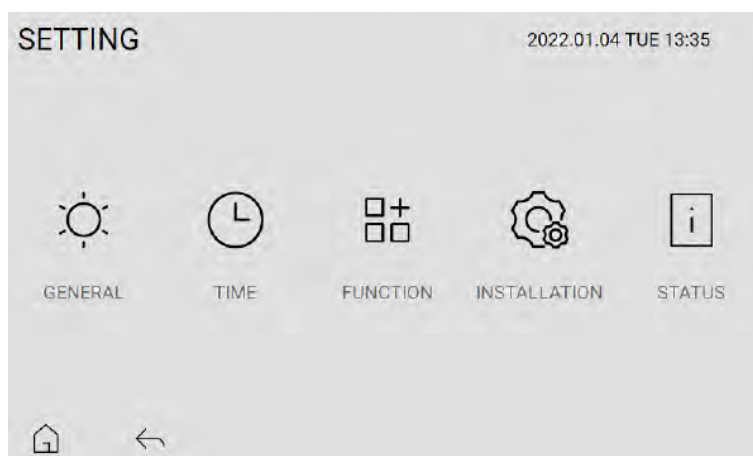

Image 17

### 1) Réglage général

Vous pouvez modifier la luminosité du rétroéclairage, la durée de l'économiseur d'écran et le commutateur de contrôleur principal/secondaire en appuyant sur le curseur et en le faisant glisser.

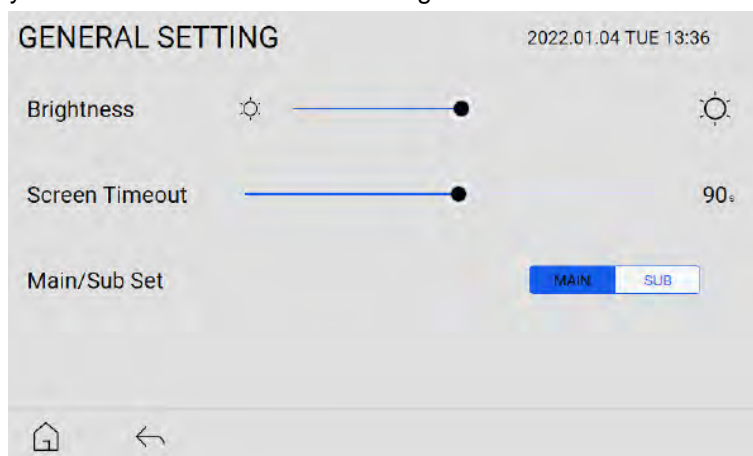

Image 18

Remarque:

Si le contrôleur est défini comme sous-contrôleur, il peut seulement afficher les paramètres de l'unité et ne peut pas modifier l'état de fonctionnement de l'unité.

Vous pouvez définir n'importe lequel des contrôleurs du système comme contrôleur principal, mais assurez-vous qu'il n'y a qu'un seul contrôleur principal dans le système à tout moment. Si vous voulez opérer, veuillez le faire avec le contrôleur principal.

### 2) Réglage du temps

Vous pouvez régler la date et l'heure en faisant glisser les numéros vers le haut et vers le bas. Après avoir réglé les paramètres du temps, cliquez sur « CONFIRM » pour confirmer.

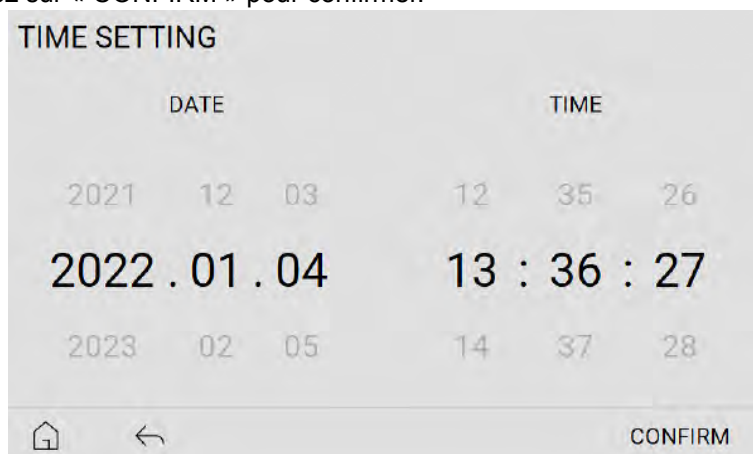

Image 19

# Instructions d'opération du contrôleur

## 3) Réglage de la fonction

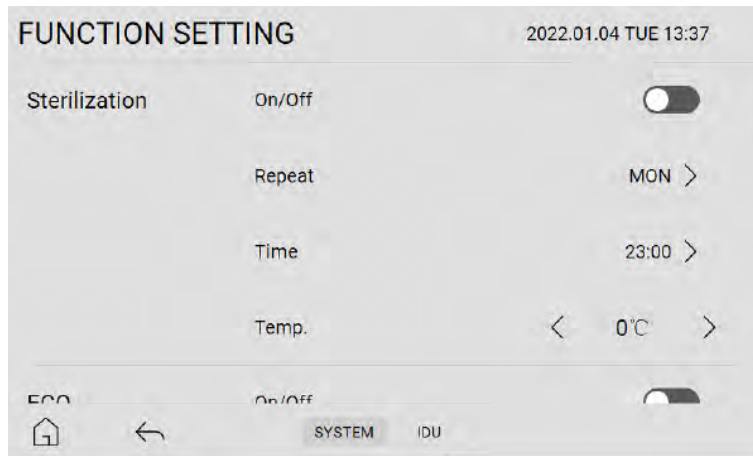



Image 20

Appuyez sur l'icône "FUNCTION" pour entrer à l'interface de réglage des fonctions, comme sur l'image 20. Dans cette interface, vous pouvez activer ou désactiver certaines fonctions courantes et régler ses heures de travail. Dans cette interface, vous pouvez définir les fonctions suivantes.

Fonctions système du réglage d'utilisateur

Fonction		Plage de paramètres	Défaut	Remarques
Stérilisation 	Opération	Marche/Arrêt	Arrêt	Lorsque l'appareil est en cours de stérilisation, l'icône de stérilisation clignote dans l'interface principale
	Semaine	Lundi ~ Dimanche	Lundi	
	Temps	00:00~24:00	23:00	
	Temp.	50°C~75°C	75°C	
Mode ÉCO (économie)	Opération	Marche/Arrêt	Arrêt	Il n'est valable qu'en mode de chauffage. Pendant le fonctionnement économe d'énergie de l'unité, la température de l'eau de sortie est $\Delta T$ inférieure à la température réglée.
	Temps	24 heures	22:00~07:00	
	$\Delta T$ (Différence entre la température d'économie d'énergie et la température réelle.)	-15°C~0°C	-5°C	
Mode de vacances	Opération	Marche/Arrêt	Arrêt	Pour économiser l'énergie, une période de vacances peut être définie pour abaisser la température pendant la période.
	Date	Date de début ~ Date de fin	Date actuelle~ Date actuelle	
	Température réglée de Zone1	0°C~30°C	15°C	
	Température réglée de Zone2	0°C~30°C	15°C	
Calme	Opération	Marche/Arrêt	Arrêt	Pour fonctionner silencieusement pendant la période prédéfinie.
	Temps1	Date de début ~ Date de fin	Date actuelle~ Date actuelle	
	Temps2	Date de début ~ Date de fin	Date actuelle~ Date actuelle	
Turbo	Opération	Marche/Arrêt	Arrêt	Le mode turbo est utilisé pour augmenter la capacité de la pompe de chauffage afin d'atteindre une température cible plus élevée.
	Minuteur	30min/60min/90min/ Continu	60min	
ECD rapide		Marche/Arrêt	Arrêt	/
Priorité ECD		Marche/Arrêt	Marche	Quel que soit le mode de l'unité, l'eau chaude domestique doit être chauffée en premier.
Béton sec de Zone1		Marche/Arrêt	Arrêt	/
Béton sec de Zone2		Marche/Arrêt	Arrêt	/
Protection antigél IDU		Marche/Arrêt	Marche	/
IDU Antigél Temp.		0~15°C	5°C	/

# Instructions d'opération du contrôleur

Cliquez sur la position centrale de la barre latérale inférieure de l'écran pour définir les fonctions de l'IDU (unités intérieures).  
Fonctions IDU du réglage d'utilisateur

Fonction	Plage de paramètre	Défaut	Remarqueé
Forcer le dégivrage	Marche/Arrêt	Arrêt	Chaque IDU est contrôlé séparément
Réchauffeur 1 Chauffage électrique	Auto/Marche forcée/Arrêt forcé	Auto	Chaque IDU est contrôlé séparément
Réchauffeur 2 Chauffage électrique	Auto/Marche forcée/Arrêt forcé	Auto	Chaque IDU est contrôlé séparément

Remarque:

- ① N'utilisez pas le système pendant la stérilisation afin d'éviter les brûlures avec de l'eau chaude ou la surchauffe de la douche.
- ② La fonction de silence et la fonction Turbo ne peuvent pas être activées en même temps.

## 4) Installation

Appuyez sur l'icône "INSTALLATION" dans l'image 17, puis entrez à l'interface de mot de passe.

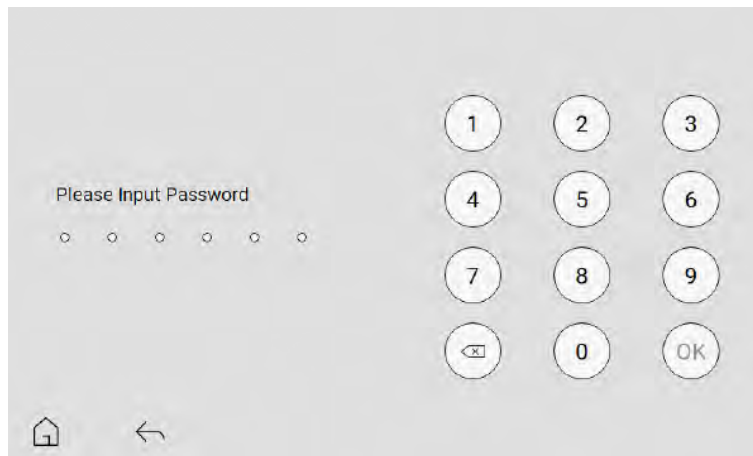

Image 21

Entrez le mot de passe correct (841226), passez à l'image 22.

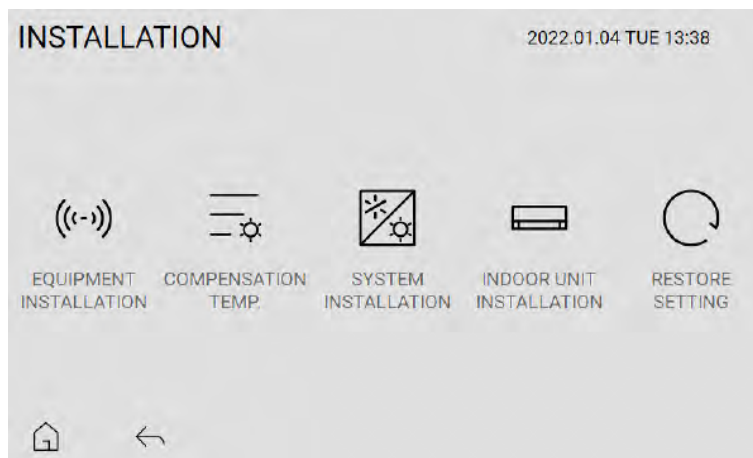

Image 22

# Instructions d'opération du contrôleur

## ① Installation d'équipement

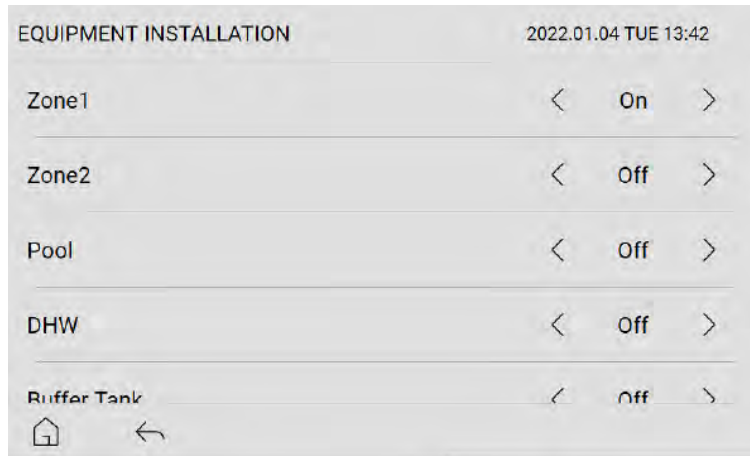

Image 23

Appuyez sur l'icône « EQUIPMENT INSTALLATION » pour entrer à l'interface de configuration de l'unité. Vous pouvez activer ou désactiver les fonctions correspondantes sur cette interface.

Fonction	Plage de paramètre	Défaut
Zone 1	Marche/Arrêt	Marche
Zone 2	Marche/Arrêt	Arrêt
Piscine	Marche/Arrêt	Arrêt
ECD	Marche/Arrêt	Arrêt
Réservoir de tampon	Marche/Arrêt	Arrêt
Thermistance solaire	Marche/Arrêt	Arrêt
Autoriser le mode de refroidissement	Marche/Arrêt	Marche
Autoriser le mode de refroidissement de Zone2	Marche/Arrêt	Arrêt
Contrôle prêt SG.	Marche/Arrêt	Arrêt
Connexion bivalente	Marche/Arrêt	Arrêt
Température bivalente.	-20°C~20°C	-10°C

Remarque : S'il n'y a qu'une seule zone dans le système, activez la zone 1 ; S'il y a deux zones dans le système, activez la zone 1 et la zone 2.

## ② Température de compensation

Appuyez sur « COMPENSATION TEMP. ». icône dans l'image 22 pour entrer dans l'interface de réglage de la température de compensation. Vous pouvez définir la température de compensation pour chaque objet de contrôle.

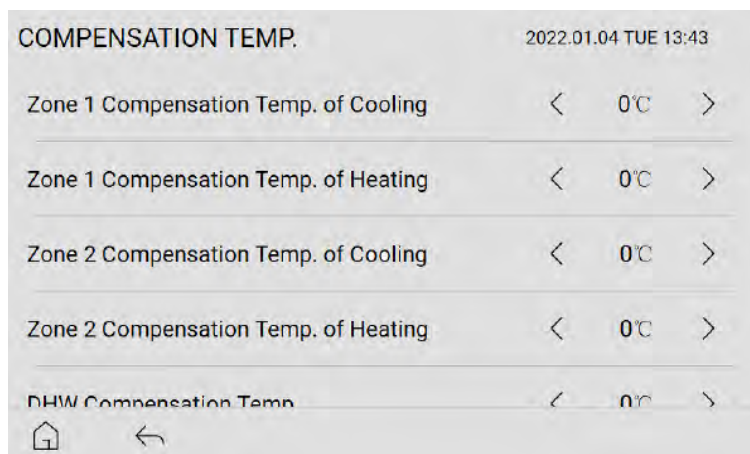

Image 24

# Instructions d'opération du contrôleur

Fonction	Plage de paramètre	Défaut
Zone 1 température de compensation de refroidissement	-15~15°C	0°C
Zone 1 température de compensation de chauffage	-15~15°C	0°C
Zone 2 température de compensation de refroidissement	-15~15°C	0°C
Zone 2 température de compensation de chauffage	-15~15°C	0°C
Température de compensation de ECD	-15~15°C	0°C
Température de compensation de la piscine	-15~15°C	0°C

Remarque: température cible réelle du système = température cible définie du contrôleur + température de compensation

### ③ Installation du system

Appuyez sur l'icône « SYSTEM INSTALLATION » dans l'image 22 pour entrer à l'interface de réglage des paramètres de contrôle du système. Vous pouvez définir les paramètres d'opération du système.

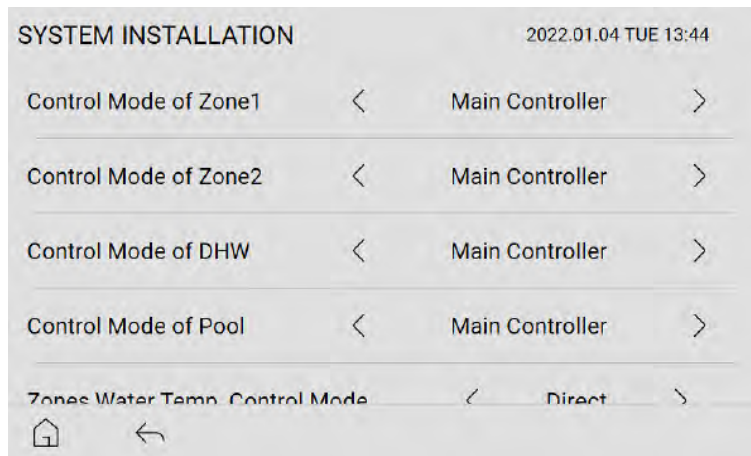

Image 25

Fonction	Plage de paramètres	Défaut
Mode de contrôle de la zone 1	Contrôleur principal, contrôleur tiers, température ambiante IDU. capteur	Contrôleur principal
Mode de contrôle de la zone 2	Contrôleur principal, contrôleur tiers, température ambiante IDU. capteur	Contrôleur principal
Mode de contrôle de l'ECD	Contrôleur principal, contrôleur tiers	Contrôleur principal
Mode de contrôle de la piscine	Contrôleur principal, contrôleur tiers	Contrôleur principal
Zones température d'eau. Mode de contrôle	Direct, Courbe automatique, Définir la courbe	Direct
Source de chaleur auxiliaire	Chauffage électrique IDU, Chaudière, Chauffage électrique IDU + Chaudière	Chauffage électrique IDU
Température extérieure. pour (chauffer à refroidir)	0~30°C	15°C
Température extérieure. pour (refroidir à chauffer)	0~30°C	10°C
Température de ECD activé	30~55°C	45°C
Température ambiante. de chauffage éteint	5~35°C	27°C
Δ T pour chauffage activé	0~15°C	6°C
Température extérieur. pour réchauffeur activé	-20~15°C	0°C
Délai d'activation du réchauffeur	0~120min	60min
Réchauffeur activé Δ T de la température cible.	-10~-2°C	-3°C
Réchauffeur désactivé Δ T de la température cible.	-8~0°C	-1°C
Température de réchauffage du réservoir.	-12~2°C	-3°C
Δ T pour Refroidissement activé	1~15°C	5°C
Température cible. de la carte ECD IO	25~75°C	45°C
Température cible. de la carte IO de la piscine	20~30°C	24°C
Temps de trajet de la vanne mélangeuse	30s~90s	60s

# Instructions d'opération du contrôleur

Remarque:

Le mode de contrôle de la température de l'eau des zones est valide au niveau de la zone 1 et de la zone 2.

- Direct: régler la température de l'eau directe (valeur fixée).
- Courbe automatique : la température réglée de l'eau dépend de la température ambiante extérieure. L'unité ajuste automatiquement la température réglée en fonction de la courbe, qui ne peut pas être modifiée par les utilisateurs.
- Courbe réglée: la température réglée de l'eau dépend de la température ambiante extérieure. L'unité ajuste automatiquement la température réglée en fonction de la courbe, qui ne peut pas être modifiée par les utilisateurs.

Par exemple:

- Cliquez sur <SYSTEM INSTALLATION> pour entrer dans la liste déroulante et trouver «contrôle de température d'eau des zones».
- Mode < Direct/Courbe Auto /Courbe Réglée>, où les utilisateurs de Direct et de Courbe Auto ne peuvent pas modifier la courbe. Sélectionnez "Set Curve" et quittez pour entrer à l'interface principale, comme montré dans la figure suivante:

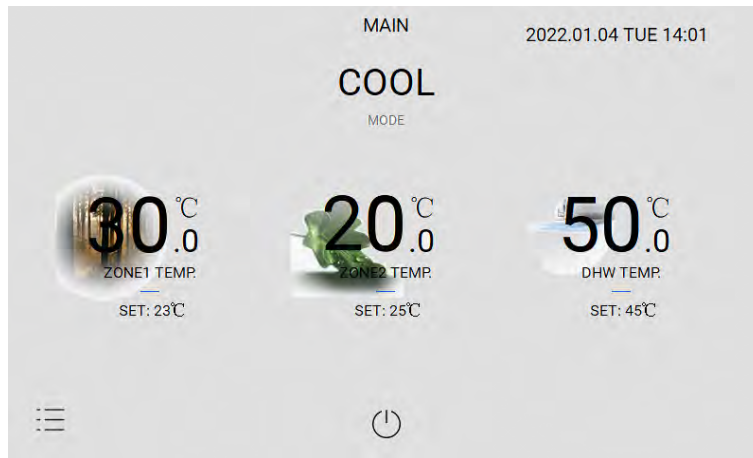

- Ajustez les 4 paramètres suivants selon vos besoins et la courbe change en fonction du changement de valeur, comme indiqué dans la figure suivante:

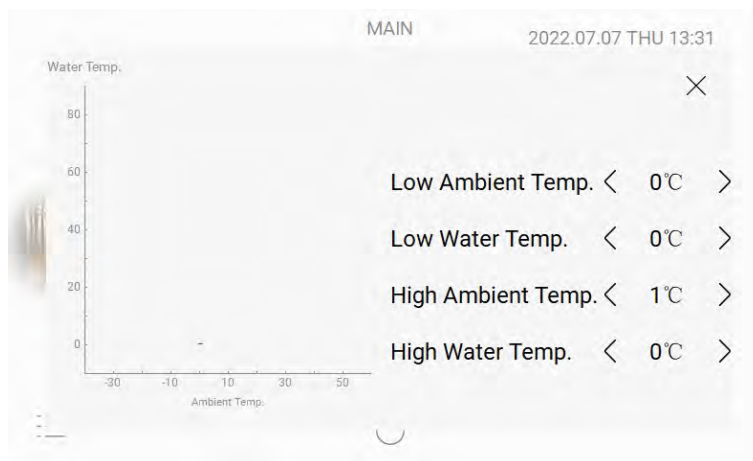

# Instructions d'opération du contrôleur

## ④ Installation de l'unité intérieure

Appuyez sur l'icône "INDOOR UNIT INSTALLATION" dans l'image 22 pour entrer à l'interface de réglage des paramètres de l'IDU. Vous pouvez définir les paramètres de fonctionnement de l'IDU.

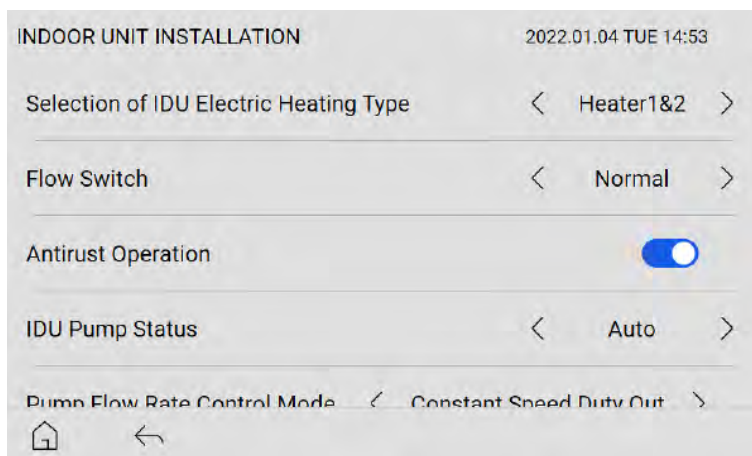

Image 26

Fonction	Plage de paramètres	Défaut
Sélection du type de chauffage électrique IDU	Aucun, réchauffeur 1, réchauffeur 2, réchauffeur 1 + réchauffeur 2	Réchauffeur 1+ Réchauffeur 2
Interrupteur de débit	Normal, blindé	Normal
Opération antirouille	Marche/Arrêt	Marche
État de la pompe IDU	Auto/ouvrir/fermer	Auto
Mode de contrôle du débit de la pompe	$\Delta T$ entre Sortie et Entrée de l'eau, max. Hors service	Max. Hors service
Hors service de pompe IDU	0%~100%	0%
Réinitialisation de l'unité intérieure	Marche/Arrêt	Arrêt
Type de capteur de sol	Débitmètre/Interrupteur de débit	Débitmètre
Opération d'essai	Aucun, test de refroidissement, test de chauffage	Aucun
$\Delta T$ de la pompe de refroidissement	0~15°C	5°C
$\Delta T$ de pompe à chaleur	0~15°C	6°C

# Instructions d'opération du contrôleur

## ⑤ Restaurer le paramètre

En appuyant sur "RESTORE SETTING", le système sera réinitialisé aux paramètres d'usine et effacera tous les paramètres.



Image 27

Si vous cliquez sur "YES" pour réinitialiser, le contrôleur redémarrera. Si vous cliquez sur "Cancel", quittez POP.

## 5) Statut

Appuyez sur "STATUS" pour entrer à l'interface de du statut. Cliquez sur l'onglet en bas de l'écran et vous pouvez sélectionner la catégorie de paramètres à afficher.

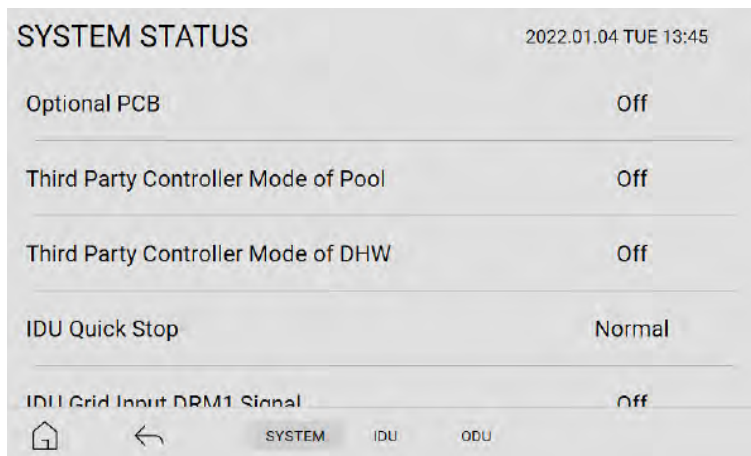

Image 28

# Instructions d'opération du contrôleur

## ① Système

Fonction	Remarques
Circuit imprimé en option	Marche indique qu'il y a une carte de circuit imprimé en option (carte d'E/S) et Arrêt indique qu'il n'y a pas de carte de circuit imprimé en option.
Mode de contrôleur tiers de la piscine	Marche/Arrêt
Mode de contrôleur tiers de l'ECD	Marche/Arrêt
Arrêt rapide IDU	Normale, Arrêt
Signal DRM1 d'entrée de réseau IDU	Marche/Arrêt
Signal DRM2 d'entrée de réseau IDU	Marche/Arrêt
Signal DRM3 d'entrée de réseau IDU	Marche/Arrêt
Mode de contrôleur tiers de zone 1	Aucun/Froid/Chaud
Pompe 1 Sortie de la zone 1	Marche/Arrêt
État de la vanne d'étage Zone1	Marche/Arrêt
Zone 1 température intérieur	Précision d'affichage : 0,1°C
Zone 1 température de vanne 3 voies	Précision d'affichage : 0,1°C
Mode de contrôleur tiers de Zone 2	Aucun/Froid/Chaud
Pompe 2 Sortie de Zone 2	Marche/Arrêt
État d'ouverture de la vanne de mélange d'eau Zone2	Marche/Arrêt
État de fermeture de la vanne de mélange d'eau Zone2	Marche/Arrêt
Zone 2 température intérieur	Précision d'affichage : 0,1°C
Zone 2 température de vannes de mélange	Précision d'affichage : 0,1°C
Pompe 3 Sortie de la piscine	Marche/Arrêt
Pompe 4 Sortie de la piscine	Marche/Arrêt
État d'ouverture de la vanne de mélange d'eau de piscine	Marche/Arrêt
État de fermeture de la vanne de mélange d'eau de piscine	Marche/Arrêt
Température de la vanne de mélange de la piscine	Précision d'affichage : 0,1°C
Température de la piscine	Précision d'affichage : 0,1°C
Contrôle des paramètres de l'ECD	Contrôleur filaire, PCB en option
Vanne 3 voies ECD	Marche/Arrêt
Stérilisation	Marche/Arrêt
Sortie du chauffe-réservoir	Marche/Arrêt
Température de Réservoir tampon	Précision d'affichage : 0,1°C
Température de Réservoir ECD	Précision d'affichage : 0,1°C
État d'entrée du micro-interrupteur d'appoint d'eau	Ouvrir/Fermer
État de la vanne électrique anti-fuite	Marche/Arrêt
Sortie de la pompe solaire	Marche/Arrêt
Température du capteur solaire.	Précision d'affichage : 0,1°C
Sortie de chaudière à gaz	Marche/Arrêt
Humidité	Précision d'affichage: 1%
Tension d'échantillonnage 0 ~ 10 V	Précision d'affichage: 0,1V
Tension 0 ~ 10 V	Précision d'affichage: 0,1V

# Instructions d'opération du contrôleur

## ② Statut de l'IDU

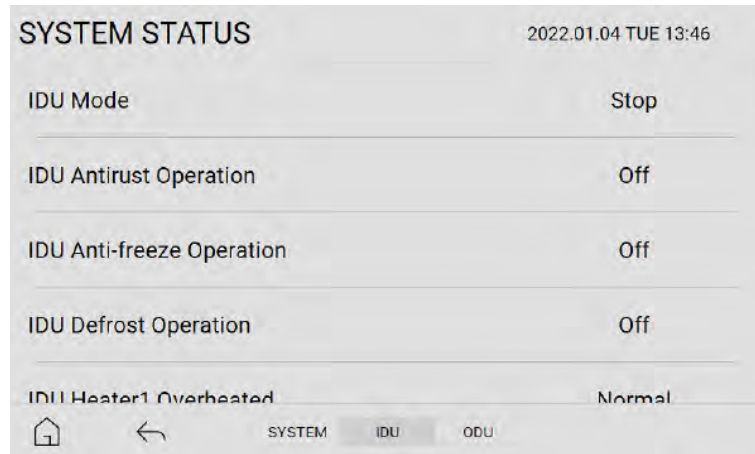

Image 29

Fonction	Remarques
Mode IDU	Arrêt, Refroidissement, Chauffage, ECD, Piscine
Opération antirouille IDU	Marche/Arrêt
Opération antigel de l'IDU	Marche/Arrêt
Opération du dégivrage de l'IDU	Marche/Arrêt
IDU Réchauffeur 1 Surchauffé	Normal, Surchauffé
IDU Réchauffeur 2 Surchauffé	Normal, Surchauffé
Sortie du réchauffeur IDU1 (1 kW)	Marche/Arrêt
Sortie du réchauffeur IDU2 (3 kW)	Marche/Arrêt
Sortie du réchauffeur antigel de l'IDU	Marche/Arrêt
Pompe IDU	Marche/Arrêt
Électrovanne IDU1	Marche/Arrêt
Électrovanne IDU2	Marche/Arrêt
Interrupteur de débit IDU	Ouvrir/Fermer
Interrupteur basse pression IDU	Ouvrir/Fermer
Devoir de pompe IDU	Précision d'affichage: 1%
Vitesse réelle de la pompe IDU	Précision d'affichage: 1r/min
IDU PMV ouvert	Précision d'affichage: 1pls
IDU température antigel	Précision d'affichage: 0,1°C
Température de l'eau d'entrée de l'IDU	Précision d'affichage: 0,1°C
Température de l'eau de sortie de l'IDU.	Précision d'affichage: 0,1°C
Température de tuyau de liquide de l'IDU	Précision d'affichage: 0,1°C
Température de tuyau de gaz de l'IDU	Précision d'affichage: 0,1°C
Débitmètre IDU	Précision d'affichage: 0,1L/min
Capacité de l'IDU	Plage : 0~16
Température cible de la vanne intérieure	Précision d'affichage: -64~63°C
Durée de fonctionnement cumulée de l'IDU	Précision d'affichage: 1h
Durée de fonctionnement continu de l'IDU	Précision d'affichage: 1h
Version du programme de l'IDU	/
Version EE de l'IDU	/

# Instructions d'opération du contrôleur

## ③ Statut ODU

SYSTEM STATUS		2022.01.04 TUE 13:46
Outdoor Unit Mode	Stop	
Outdoor Defrost	On	
Outdoor Type	19	
Outdoor Voltage Type	460V	
Outdoor Frequency Type	50Hz	

Image 30

Fonction	Remarques
Mode Unité Extérieure	Arrêter, Refroidir, Réchauffer
Dégivrage extérieur	Marche/Arrêt
Type d'extérieur	/
Tension Extérieure Type	Tension d'alimentation de l'unité extérieure.
Type de Tension Extérieure	50Hz/60Hz
Capacité Frigorifique Extérieure	Précision d'affichage : 0.5HP
Fréquence cible extérieure du compresseur	Précision d'affichage : 1rps
Fréquence réelle du compresseur extérieur	Précision d'affichage : 1rps
Vitesse du Ventilateur 1 Extérieur	Précision d'affichage : 5rps
Vitesse du Ventilateur 2 Extérieur	Précision d'affichage : 5rps
Vase d'Expansion électronique Extérieure	Précision d'affichage : 1rps
Pression de Décharge Extérieure Cible	Portée: 0~5kg
Pression de Décharge Extérieure Réelle	Portée: 0~5kg
Température de Saturation de la Décharge Ciblée	Précision d'affichage : 0,1°C
Température de Saturation Réelle de Décharge	Précision d'affichage : 0,1°C
Pression d'Aspiration Extérieure Ciblée	Portée: 0~5kg
Pression d'Aspiration Extérieure Réelle	Portée: 0~5kg
Température de Saturation d'Absorption Ciblée	Précision d'affichage : 0,1°C
Température Réelle de Saturation d'Aspiration.	Précision d'affichage : 0,1°C
Température de décharge extérieure	Précision d'affichage : 0,1°C
Température d'Aspiration Extérieure.	Précision d'affichage : 0,1°C
Température Ambiante Extérieure.	Précision d'affichage : 0,1°C
Température extérieure du dégivrage.	Précision d'affichage : 0,1°C
Température extérieure de l'huile.	Précision d'affichage : 0,1°C
Température du Module extérieur du Compresseur.	Précision d'affichage : 0,1°C
Courant Extérieur du Compresseur	Précision d'affichage : 0,2A
Tension Extérieure du Compresseur	Précision d'affichage : 4V
Temps de Fonctionnement Cumulé Extérieur	Précision d'affichage : 1h
Temps de Marche Continu Extérieur	Précision d'affichage : 1h
Version Extérieure du Programme	/
Version EE extérieure	/

# Fonctionnement de l'essai et performances

---

## Fonction de retard de 5 minutes

- Si vous démarrez l'appareil après avoir été mis hors tension, le compresseur fonctionnera environ 5 minutes plus tard contre les dommages.

## Fonctionnement de refroidissement/ chauffage

- Les unités intérieures peuvent être contrôlées individuellement, mais ne peuvent pas fonctionner en mode froid et en mode chaleur en même temps. Si le mode froid et le mode chaleur apparaissent simultanément, l'ensemble de l'unité sera en veille et l'unité définie précédemment fonctionnera normalement. Si le gestionnaire de climatisation règle fixement l'unité en mode refroidissement ou chauffage, l'unité ne peut pas fonctionner dans les autres modes.

## Dégivrage en mode chauffage

- En mode chauffage, le dégivrage extérieur affectera l'efficacité du chauffage. L'appareil se dégivrera automatiquement pendant environ 2 ~ 10 minutes. À ce moment, le condensat s'écoulera de l'extérieur, également en dégivrage, et la vapeur apparaîtra à l'extérieur, ce qui est normal.

## L'état de fonctionnement de l'unité

- Pour utiliser l'appareil correctement, veuillez l'utiliser dans la plage de conditions autorisée. S'il fonctionne au-delà de la portée, le dispositif de protection agira.

## Dispositif de protection (tel qu'un pressostat)

- L'interrupteur haute pression est le dispositif qui peut arrêter l'appareil automatiquement lorsque l'appareil fonctionne anormalement.

Lorsque le commutateur haute pression agit, le mode de refroidissement / chauffage s'arrête, mais la LED en cours d'exécution sur le contrôleur filaire sera encore légère. Le contrôleur filaire affichera les codes d'échec.

Lorsque les cas suivants se produisent, le dispositif de protection agira:

En mode refroidissement, la sortie d'air et l'entrée d'air de l'extérieur sont bouchées.

Lorsque le dispositif de protection agit, veuillez couper la source d'alimentation et redémarrer après avoir éliminé le problème.

## En cas de panne de courant

- En cas de panne de courant, toutes les opérations s'arrêtent.
- Lorsque l'anormal se produit en cours de fonctionnement à cause du tonnerre, de la foudre, de l'interférence de la voiture ou de la radio, etc., veuillez couper la source d'alimentation, après avoir éliminé la panne, appuyez sur le bouton « ON / OFF » pour démarrer l'appareil.

## Capacité de chauffage

- Le mode de chauffage adopte le type de pompe à chaleur qui absorbe l'énergie thermique extérieure et la libère à l'intérieur. Donc, si la température extérieure baisse, la capacité de chauffage diminuera.

## Opération d'essai

- Avant l'opération d'essai:

Avant d'être électrifié, mesurez la résistance entre le bornier de puissance (fil sous tension et fil neutre) et le point mis à la terre avec un multimètre, et vérifiez si elle est supérieure à 1MΩ. Sinon, l'unité ne peut pas fonctionner.

Vérifiez que le fond du compresseur chauffe.

Mesurez la pression du système avec manomètre, en même temps, faites fonctionner l'unité.

- Opération d'essai

En cas d'essai, reportez-vous à la section Informations sur les performances. Lorsque l'appareil ne peut pas démarrer à la température de l'eau, effectuez une opération d'essai pour l'extérieur.

# Déplacement et mise au rebut la climatisation

---

- Lors du déménagement, pour démonter et réinstaller la climatisation, veuillez contacter votre concessionnaire pour obtenir une assistance technique.
- Dans le matériau de composition de la climatisation, la teneur en plomb, mercure, chrome hexavalent, polybromobiphényles et polybromodiphényléthers ne dépasse pas 0,1% (fraction massique) et le cadmium ne dépasse pas 0,01% (fraction massique).
- Veuillez recycler le réfrigérant avant de mettre au rebut, de déplacer, de régler et de réparer la climatisation; pour la mise au rebut de la climatisation, devrait être pris en charge par les entreprises qualifiées.



Qingdao Haier Air Conditioner Electric Co.,Ltd.

Parc Industriel Haier, Route Qianwanggang, Zone de développement écotكنولوجique,  
Qingdao 266555, Shandong, Chine